

Служба Председника Општине Бечеј
21220 БЕЧЕЈ, ТРГ ОСЛОБОЂЕЊА 2
Телефон: ++381/21-6811-863
Факс: ++381/21-6811-922
Е-mail: predsednik@becej.rs



Óbecse polgármesteri hiv:
21220 ÓBECSE, FELSZABAI
TÉR 2
Telefon: ++381/21-6811-8
Fax: ++381/21-6811-92
E-mail: predsednik@becej.rs

КОНКУРСНА ДОКУМЕНТАЦИЈА

ЗА ЈАВНУ НАБАВКУ РАДОВА:

ГРАЂЕВИНСКИ РАДОВИ НА РЕКОНСТРУКЦИЈИ ГЕРОНТОЛОШКОГ ЦЕНТРА У БЕЧЕЈУ

Ознака из Општег речника набавке:

45262700 – адаптација зграда; 45420000 – радови на уградњи столарије;
45454000 – радови на реконструкцији;

ОТВОРЕНИ ПОСТУПАК

БРОЈ ЈАВНЕ НАБАВКЕ: 11/17

УКУПАН БРОЈ СТРАНА: 84

ОБЈАВЉЕНО НА ПОРТАЛУ ЈАВНИХ НАБАВКИ
(15.03.2017.)

<i>Рок за достављање понуда</i>	18.04.2017. до 10:30 часова
<i>Јавно отварање понуда</i>	18.04.2017. до 11:00 часова

Бечеј, Март 2017

На основу чл. 32. и 61. Закона о јавним набавкама („Сл. гласник РС” бр. 124/12, 14/15 и 68/15), члана 2. Правилника о обавезним елементима конкурсне документације у поступцима јавних набавки и начину доказивања испуњености услова („Службени гласник РС” број 86/15), Одлуке о покретању поступка јавне набавке број: **11/17** , број одлуке **IV 09 404 1-11/17** од **13.03.2017.** године и Решења о образовању Комисије за јавну набавку број: **IV 09 404 1-11/17** од 13.03.2017. године, припремљена је

КОНКУРСНА ДОКУМЕНТАЦИЈА

ЗА ЈАВНУ НАБАВКУ РАДОВА: ГРАЂЕВИНСКИ РАДОВИ НА РЕКОНСТРУКЦИЈИ ГЕРАНТОЛОШКОГ ЦЕНТРА У БЕЧЕЈУ , У ОТВОРЕНОМ ПОСТУПКУ, ЈН БРОЈ: 11/17

Конкурсна документација садржи :

<i>Поглавље</i>	<i>Назив поглавља</i>	<i>Страна</i>
I	ОПШТЕ ПОДАТКЕ О ЈАВНОЈ НАБАВЦИ	3
II	ПОДАТКЕ О ПРЕДМЕТУ ЈАВНЕ НАБАВКЕ	4
III	ВРСТУ, ТЕХНИЧКЕ КАРАКТЕРИСТИКЕ, КВАЛИТЕТ, КОЛИЧИНУ И ОПИС РАДОВА, РОК ИЗВРШЕЊА, МЕСТО ИЗВРШЕЊА, ОБИЛАЗАК ЛОКАЦИЈЕ И СЛ.	4
IV	ТЕХНИЧКУ ДОКУМЕНТАЦИЈУ И ПЛАНОВЕ	6
V	УСЛОВЕ ЗА УЧЕШЋЕ У ПОСТУПКУ ЈАВНЕ НАБАВКЕ ИЗ ЧЛ. 75. И 76. ЗАКОНА И УПУТСТВО КАКО СЕ ДОКАЗУЈЕ ИСПУЊЕНОСТ УСЛОВА	16
VI	УПУТСТВО ПОНУЂАЧИМА КАКО ДА САЧИНЕ ПОНУДУ	22
VII	ОБРАЗАЦ ПОНУДЕ	33
VIII	ОБРАЗАЦ ИЗЈАВЕ О НЕЗАВИСНОЈ ПОНУДИ	37
IX	ОБРАЗАЦ ТРОШКОВА ПРИПРЕМЕ ПОНУДЕ	38
X	ОБРАЗАЦ ИЗЈАВЕ О ПОШТОВАЊУ ОБАВЕЗА ИЗ ЧЛ. 75. СТ. 2. ЗАКОНА	39
XI	МОДЕЛ УГОВОРА	40
XII	ОБРАЗАЦ СТРУКТУРЕ ЦЕНЕ	51
XIII	ОБРАЗАЦ ИЗЈАВЕ О ТЕХНИЧКОЈ ОПРЕМЉЕНОСТИ	89
XIV	ОБРАЗАЦ РЕФЕРЕНТНЕ ЛИСТИ	90
XV	ОБРАЗАЦ ПОТВРДЕ О РАНИЈЕ ИЗВРШЕНИМ УГОВОРИМА	91
XVI	ОБРАЗАЦ ИЗЈАВЕ О ПРИБАВЉАЊУ ПОЛИСЕ ОСИГУРАЊА	92
XVII	ОБРАЗАЦ ИЗЈАВЕ О ОБИЛАСКУ ЛОКАЦИЈЕ ЗА ИЗВОЂЕЊЕ РАДОВА И ИЗВРШЕНОМ УВИДУ У ПРОЈЕКТНУ ДОКУМЕНТАЦИЈУ.	93

Конкурсна документација има укупно **93** страна.

I. ОПШТИ ПОДАЦИ О ЈАВНОЈ НАБАВЦИ

1. Подаци о наручиоцу:

Назив наручиоца: Општина Бечеј .
Адреса наручиоца: Трг ослобођења 2 .
Матични број : 08359466 .
ПИБ: 100742635
Шифра делатности: 8411
Интернет страница наручиоца: www.becelj.rs .
Врста наручиоца: локална самоуправа .

2. Врста поступка јавне набавке

Предметна јавна набавка се спроводи у отвореном поступку, у складу са одредбама Закона о јавним набавкама (у даљем тексту: Закон), и подзаконским актима којима се уређују јавне набавке, као и прописима којима се уређује изградња објеката, односно извођење грађевинских радова.

3. Врста предмета јавне набавке

Предмет јавне набавке бр. **11/17** су радови.

4. Циљ поступка

Поступак јавне набавке се спроводи ради закључења уговора о јавној набавци.

5. Резервисана јавна набавка

Наручилац не спроводи резервисану јавну набавку у смислу одредби члана 8. Закона о јавним набавкама.

6. Електронска лицитација

Наручилац не спроводи електронску лицитацију у смислу члана 42. Закона.

7. Лице за контакт или служба

Лице (или служба) за контакт:[Јована Топић],
е-mail адреса (или број факса): [jovana.topic@becelj.rs].

8. Рок у коме ће наручилац донети одлуку о додели уговора

Одлуку о додели уговора наручилац ће донети у року од десет дана, с тим што тај рок не може бити дужи од 25 (двадесет пет) дана од дана отварања понуда.

II. ПОДАЦИ О ПРЕДМЕТУ ЈАВНЕ НАБАВКЕ

1. Предмет јавне набавке

Опис предмета јавне набавке: Предмет јавне набавке број: 11/17 је извођење радова на реконструкцији Герантолошког центра у Бечеју .

Назив и ознака из Општег речника набавке:

45262700 – адаптација зграда; 45420000 – радови на уградњи столарије;
45454000 – радови на реконструкцији

2. Партије

Предмет јавне набавке није обликован по партијама.

III. ВРСТА, ТЕХНИЧКЕ КАРАКТЕРИСТИКЕ, КВАЛИТЕТ, КОЛИЧИНА И ОПИС РАДОВА, НАЧИН СПРОВОЂЕЊА КОНТРОЛЕ И ОБЕЗБЕЂИВАЊА ГАРАНЦИЈЕ КВАЛИТЕТА, РОК ИЗВРШЕЊА, МЕСТО ИЗВРШЕЊА, ОБИЛАЗАК ЛОКАЦИЈЕ ЗА ИЗВОЂЕЊЕ РАДОВА И УВИД У ПРОЈЕКТНУ ДОКУМЕНТАЦИЈУ

1. Врста радова

Радови на реконструкцији у складу са техничком документацијом, спецификацијама и техничким условима који су саставни део Конкурсне документације.

2. Техничке карактеристике, квалитет, количина, опис радова

Техничке карактеристике, квалитет, количина и опис радова дати су поглављу **XII. ОБРАЗАЦ СТРУКТУРЕ ЦЕНЕ СА УПУТСТВОМ КАКО ДА СЕ ПОПУНИ** које садржи спецификацију радова, јединицу мере, уградњу материјала и сл. као и количину радова коју је потребно извршити.

3. Начин спровођења контроле и обезбеђивање гаранције квалитета

За укупан уграђени материјал Извођач радова мора да има сертификате квалитета и атесте који се захтевају по важећим прописима и мерама за објекте те врсте у складу са пројектном документацијом.

Достављени извештаји о квалитету уграђеног материјала морају бити издати од акредитоване лабораторије за тај тип материјала.

Уколико Наручилац утврди да употребљени материјал не одговара стандардима и техничким прописима, он га може одбити и забранити његову употребу. У случају спора меродаван је налаз овлашћене организације за контролу квалитета.

Извођач радова је дужан да о свом трошку обави одговарајућа испитивања материјала. Поред тога, он је одговоран уколико употреби материјал који не одговара квалитету.

У случају да је због употребе некавалитетног материјала угрожена безбедност или функционалност објекта, Наручилац има право да тражи од Извођача радова да поруши изведене радове и да их о свом трошку поново изведе у складу са техничком документацијом и уговорним одредбама. Уколико Извођач радова у одређеном року то не учини, Наручилац има право да ангажује друго лице на терет Извођача радова.

Стручни надзор над извођењем уговорених радова се врши у складу са законом којим се уређује планирање и изградња.

Извођач радова се не ослобађа одговорности ако је штета настала због тога што је при извођењу одређених радова поступао по захтевима Наручиоца.

Контрола и обезбеђивање гаранције квалитета спроводе се преко стручног надзора који, у складу са законом, одређује Наручилац, који проверава и утврђује да ли су радови изведени у складу са техничком документацијом и предвиђеном спецификацијом радова у погледу врсте, количине, квалитета и рока за извођење радова, о чему редовно извештава Наручиоца, у

складу са уговором о вршењу стручног надзора и према законским прописима.

Након окончања свих предвиђених радова уписом у Грађевински дневник, извођач радова је у обавези да обавести представника наручиоца и стручни надзор, како би се потписао Записник о примопредаји радова.

Битни захтеви који нису укључени у важеће техничке норме и стандарде, а који се односе на заштиту животне средине, енергетску ефикасност, безбедност и друге околности од општег интереса, морају да се поштују приликом извођења грађевинских и грађевинско занатских радова, у складу са прописима којима се уређују наведене области.

Контрола извођења радова вршиће се и од стране лица одговорног код Наручиоца за праћење и контролисање извршења уговора који буде закључен по спроведеном поступку предметне јавне набавке. Лице одговорно за праћење и контролисање извршења уговорних обавеза је Виђенко Вујиновић, телефон: 064/849-18-23.

4. Рок за извођење радова

Рок за извођење грађевинских радова који су предмет јавне набавке не може бити дужи од 90 (деведесет) календарских дана од увођења у посао понуђача- извођача радова. Надзор је дужан да Извођача уведе у посао 10 дана од потписивања Уговора уколико другачије није договорено.

Радови на објекту изводе се у следећим фазама (без фаза извођења)

5. Место извођења радова

(Радоови ће се изводити на објекту Герантолошког центра у Бечеју, који се налази на парцели 1575 и 1576/2 К.О. Бечеј)

6. Обилазак локације за извођење радова и увид у пројектну документацију

Ради обезбеђивања услова за припрему прихватљивих понуда, Наручилац ће омогућити обилазак локације за извођење радова и увид у пројектну документацију за предметну јавну набавку, али само уз претходну пријаву, која се подноси дан пре намераваног обиласка локације, на меморандуму заинтересованог лица и која садржи податке о лицима овлашћеним за обилазак локације.

Заинтересована лица достављају пријаве на e-mail адресу Наручиоца vidjenko.vujinovic@besej.rs, које морају бити примљене од Наручиоца најкасније два дана пре истека рока за пријем понуда. Обилазак локације није могућ на дан истека рока за пријем понуда.

Лице за контакт: Виђенко Вујиновић телефон 064 /849-18-23 .

Сва заинтересована лица која намеравају да поднесу понуду морају да изврше обилазак локације за извођење радова и увид у пројектну документацију, што ће се евидентирати од стране Наручиоца.

О извршеном обиласку локације за извођење радова и о извршеном увиду у пројектну документацију, понуђач даје изјаву на Обрасцу изјаве о обиласку локације за извођење радова и извршеном увиду у пројектну документацију (Поглавље XVII. Конкурсне документације).

Пројекат реконструкције Герантолошког центра у Бечеју се састоји из:
Пројекта Архитектуре IDP 30-12/15
Пројекта Архитектуре IDP 16-04
Пројекат инсталације соларне припреме ПТВ за кухињу IDP 22/15
Пројекат санације унутрашње расвете IDP-04-12/16

OSNOVA PRIZEMLJA R - 1 : 100

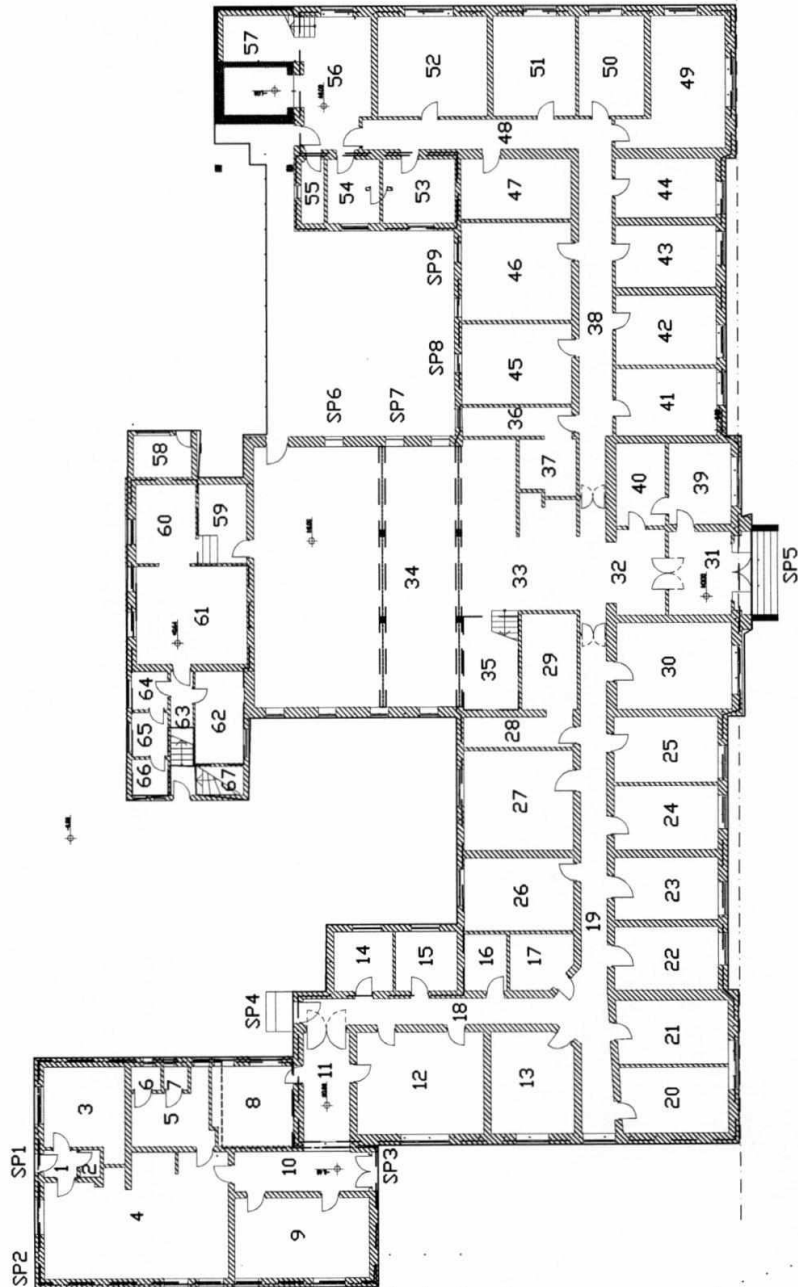

Investitor:	GERONTOLOŠKI CENTAR "BEČEJ" BEČEJ, Brijunićeva br.140	UČESNIK	DATUM	PROJEKT/OBJEKT
		OSNOVNI PROJEKTANT	Decembar 2016 god	UPRAVNA ZGRADA - STACIONAR PRIZEMLJE
IMP - BEEL DOO ENGINEERING BEOGRAD - Volgina 15	BEČEJ, Brijunićeva br.140	UNUTRASNJA KONTROLA		BEZ PROJEKTA
		VODIA PROJEKTA		SANACIJA RASVETNIH TELA
		BROJ PROJEKTA	IDP 04-12/16	BROJ ORIZA
				ELEKTRO
				LIST
				LUSTOVA 2

SEMA PVC-a

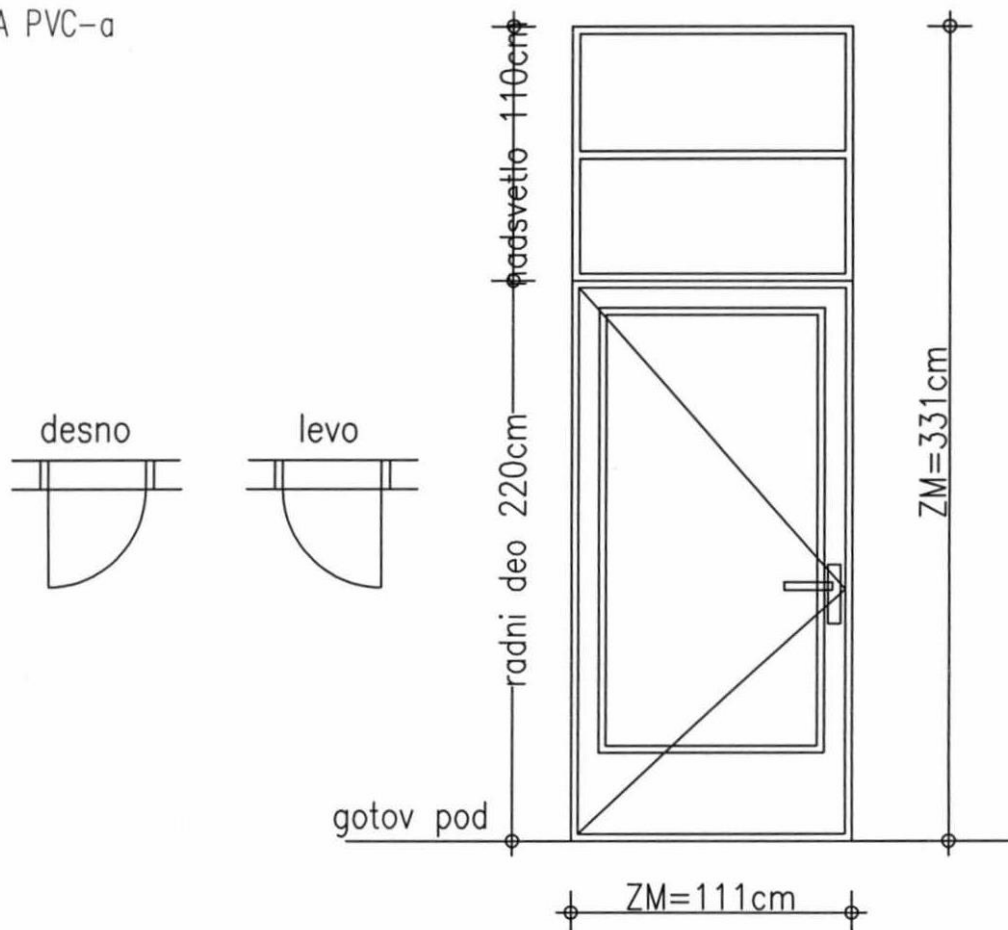

OPIS POZICIJE		UNUTRAŠNJA PVC VRATA ISPUNA OD STAKLA		
DIMENZIJE		ZIDARSKA MERA	PROIZVODNA MERA	SVETLA MERA
		111/331 cm	110/330 cm	105/215 cm
MATERIJAL		prema proizvodnom programu proizvođača PVC profila		
OTVARANJE / ZATVARANJE		Nadsvetlo je fiksno; portal se otvara oko vertikalne ose;		
ZASTAKLJIVANJE		staklo 4+15+4 punjeno argonom		
ZASENJIVANJE				
OKOV		komplet okova, sakriven u krilu, za otvaranje oko vertikalne ose, kvaka i rozeta		
OBRADA				
BROJ KOM.	LEVIH			/
	DESNIH			1
	UKUPNO			1
NAPOMENA		SVE MERE PROVERITI NA LICU MESTA		
		IZRADIO : "PAP"	POS 1	E-04/2016
		KONTROLISAO :		LIST 1

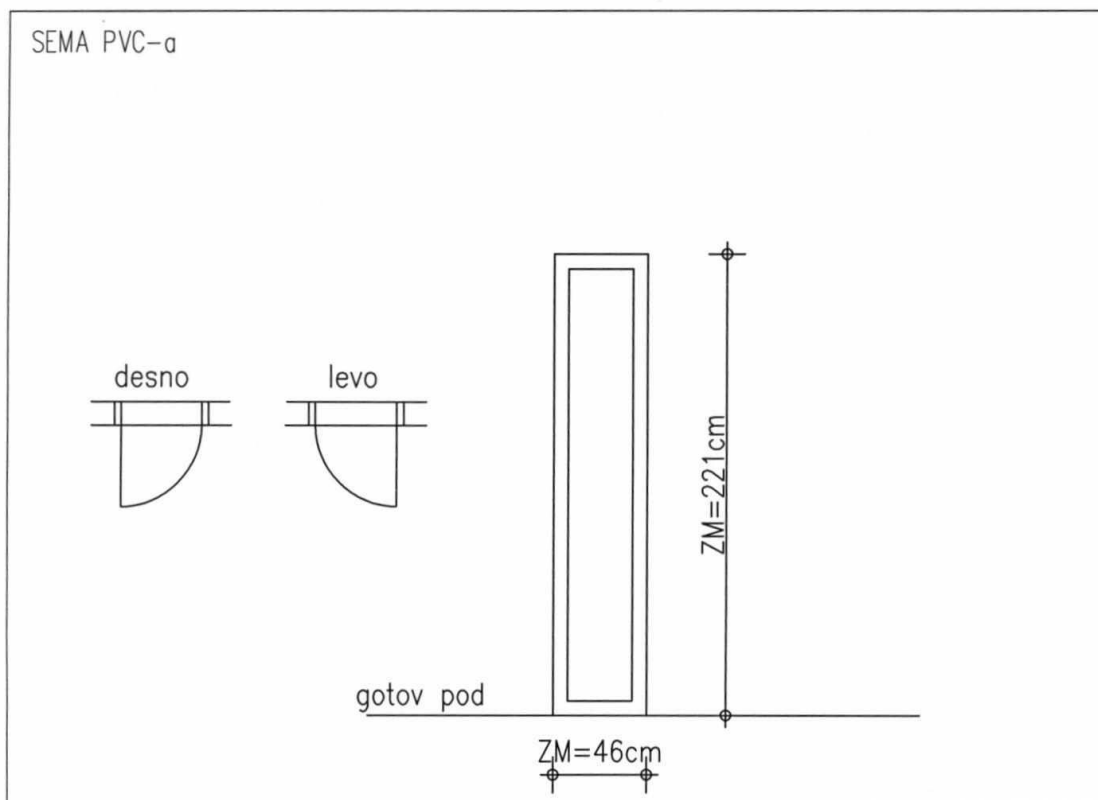

OPIS POZICIJE		SPOLJA[NJI PVC PORTAL, ISPUNA OD STAKLA		
DIMENZIJE		ZIDARSKA MERA	PROIZVODNA MERA	SVETLA MERA
		46/221 cm	45/220 cm	
MATERIJAL		prema proizvodnom programu proizvođača PVC profila		
OTVARANJE / ZATVARANJE		Portal je fiksni		
ZASTAKLJIVANJE		staklo 4+15+4 punjeno argonom		
ZASENJIVANJE				
OKOV		komplet okova, sakriven u krilu		
OBRADA				
BROJ KOM.				2
NAPOMENA		SVE MERE PROVERITI NA LICU MESTA		
		IZRADIO : "PAP"	POS 2	E-04/2016
		KONTROLISAO :		LIST 2

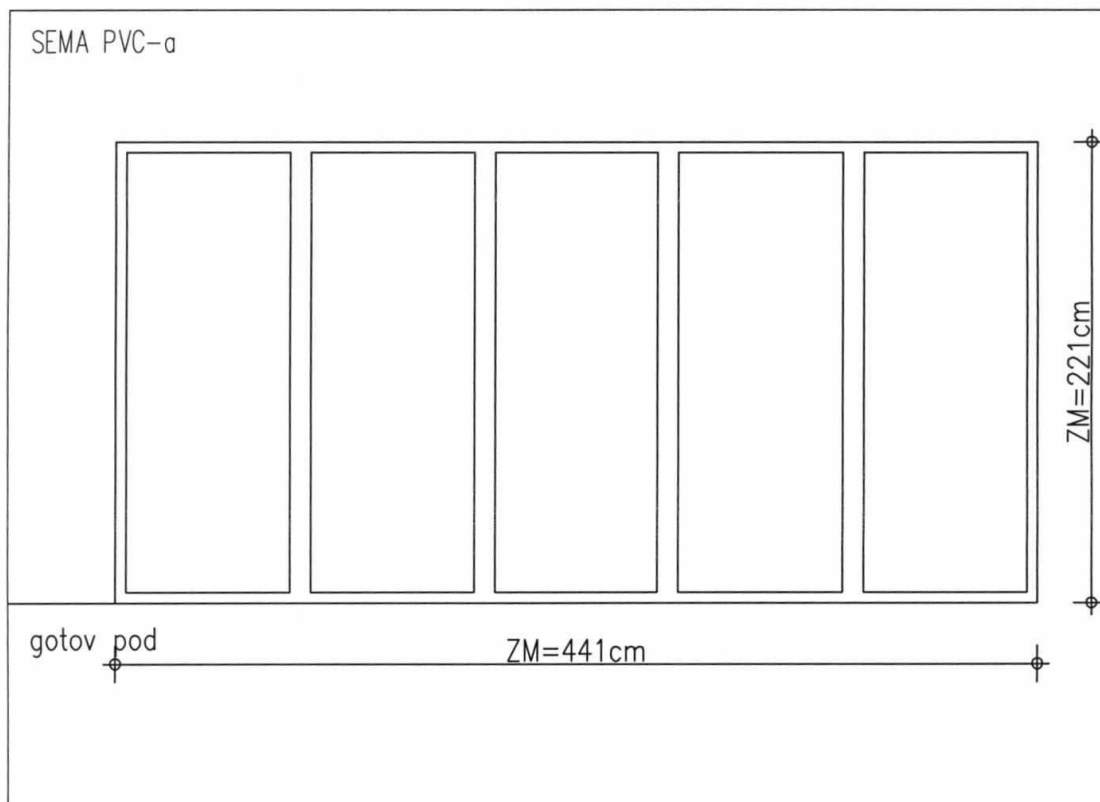

OPIS POZICIJE		SPOLJAŠNJA PVC PETOKRILNA VRATA ISPUNA OD STAKLA		
DIMENZIJE		ZIDARSKA MERA	PROIZVODNA MERA	SVETLA MERA
		441/221 cm	440/220 cm	
MATERIJAL		prema proizvodnom programu proizvođača PVC profila		
OTVARANJE / ZATVARANJE		harmonika vrata sa 5 krila, sva vrata klize u jednu stranu		
ZASTAKLJIVANJE		staklo 4+15+4 punjeno argonom		
ZASENJIVANJE				
OKOV		komplet okova sakriven, glavno krilo (od5) je radno sa kvakom i cilindrom za zaključavanje		
OBRADA				
BROJ KOM.				2
NAPOMENA		SVE MERE PROVERITI NA LICU MESTA		
		IZRADIO : "PAP"	POS 3	E-04/2016
		KONTROLISAO :		LIST 3

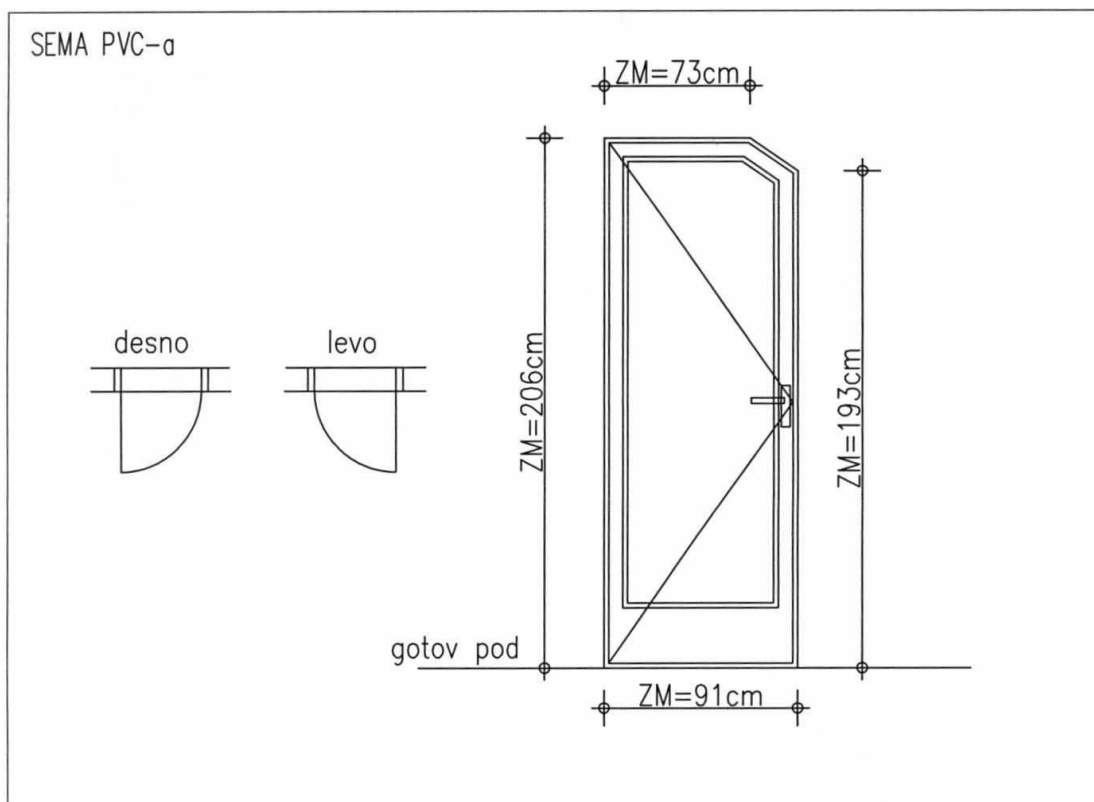

OPIS POZICIJE		UNUTRAŠNJA PVC VRATA ISPUNA OD PVC PANELA – SECENA		
DIMENZIJE	ZIDARSKA MERA		PROIZVODNA MERA	SVETLA MERA
	91/206 cm		90/205 cm	80/200 cm
MATERIJAL		prema proizvodnom programu proizvodaca PVC profila		
OTVARANJE / ZATVARANJE		oko vertikalne ose		
ZASTAKLJIVANJE		nema		
ZASENJIVANJE		nema		
OKOV		komplet okova, sakriven u krilu, za otvaranje oko vertikalne ose, kvaka i rozeta		
OBRADA				
BROJ KOM.	LEVIH			1
	DESNIH			0
	UKUPNO			1
NAPOMENA		SVE MERE PROVERITI NA LICU MESTA		
		IZRADIO : "PAP"	POS 1A	E-04/2016
		KONTROLISAO :		LIST 2

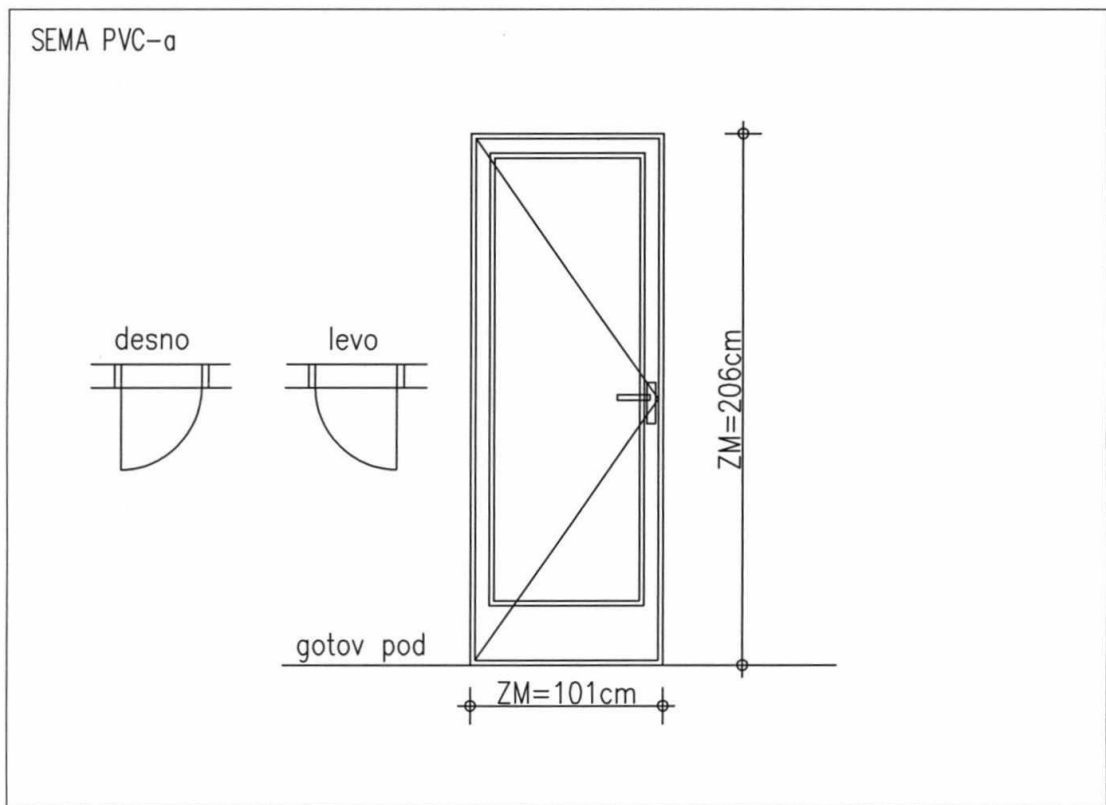

OPIS POZICIJE		UNUTRAŠNJA PVC VRATA ISPUNA OD PVC PANELA		
DIMENZIJE		ZIDARSKA MERA	PROIZVODNA MERA	SVETLA MERA
		101/206 cm	100/205 cm	90/200 cm
MATERIJAL		prema proizvodnom programu proizvodaca PVC profila		
OTVARANJE / ZATVARANJE		oko vertikalne ose		
ZASTAKLJIVANJE		nema		
ZASENJIVANJE				
OKOV		komplet okova, sakriven u krilu, za otvaranje oko vertikalne ose, kvaka i rozeta		
OBRADA				
BROJ KOM.	LEVIH			4
	DESNIH			6
	UKUPNO			10
NAPOMENA		SVE MERE PROVERITI NA LICU MESTA		
		IZRADIO : "PAP"	POS 2	E-04/2016
		KONTROLISAO :		LIST 3

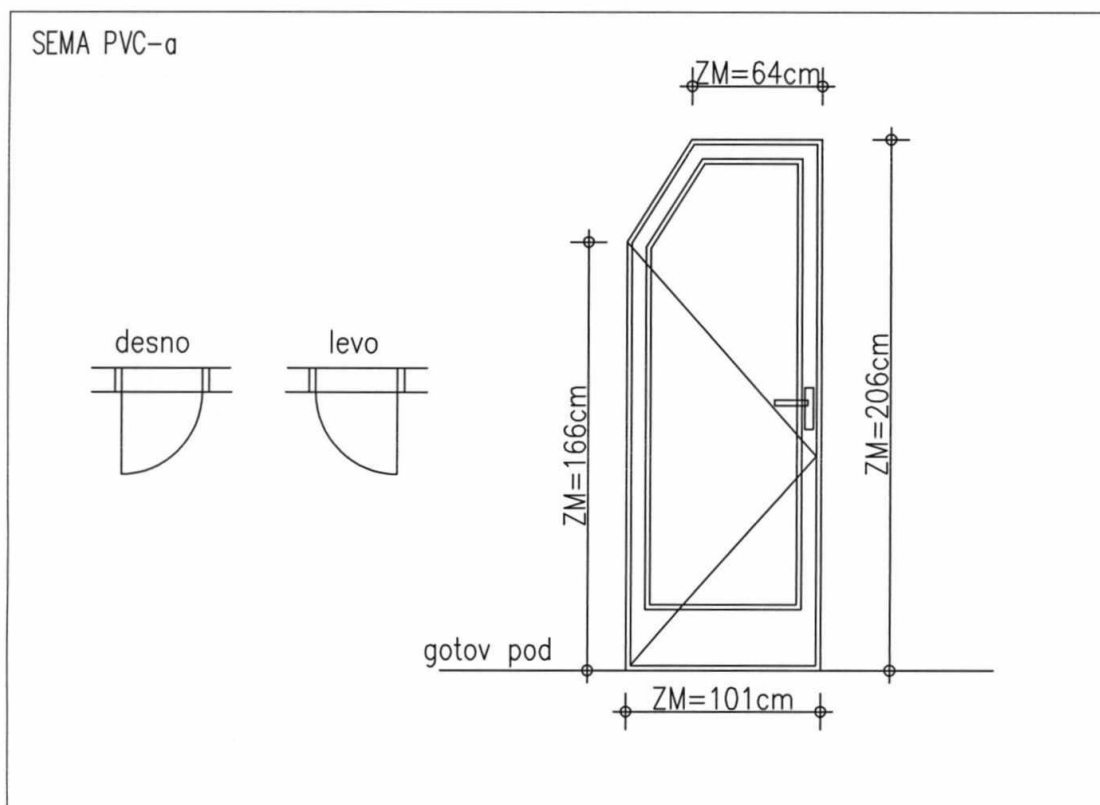

OPIS POZICIJE		UNUTRAŠNJA PVC VRATA ISPUNA OD PVC PANELA – SECENA		
DIMENZIJE	ZIDARSKA MERA		PROIZVODNA MERA	SVETLA MERA
	101/206 cm		100/205 cm	90/160–200 cm
MATERIJAL		prema proizvodnom programu proizvođača PVC profila		
OTVARANJE / ZATVARANJE		oko vertikalne ose		
ZASTAKLJIVANJE		nema		
ZASENJIVANJE				
OKOV		komplet okova, sakriven u krilu, za otvaranje oko vertikalne ose, kvaka i rozeta		
OBRADA				
BROJ KOM.	LEVIH			1
	DESNIH			0
	UKUPNO			1
NAPOMENA		SVE MERE PROVERITI NA LICU MESTA		
IZRADIO : "PAP"		POS 2A	E-04/2016	
KONTROLISAO :			LIST 4	

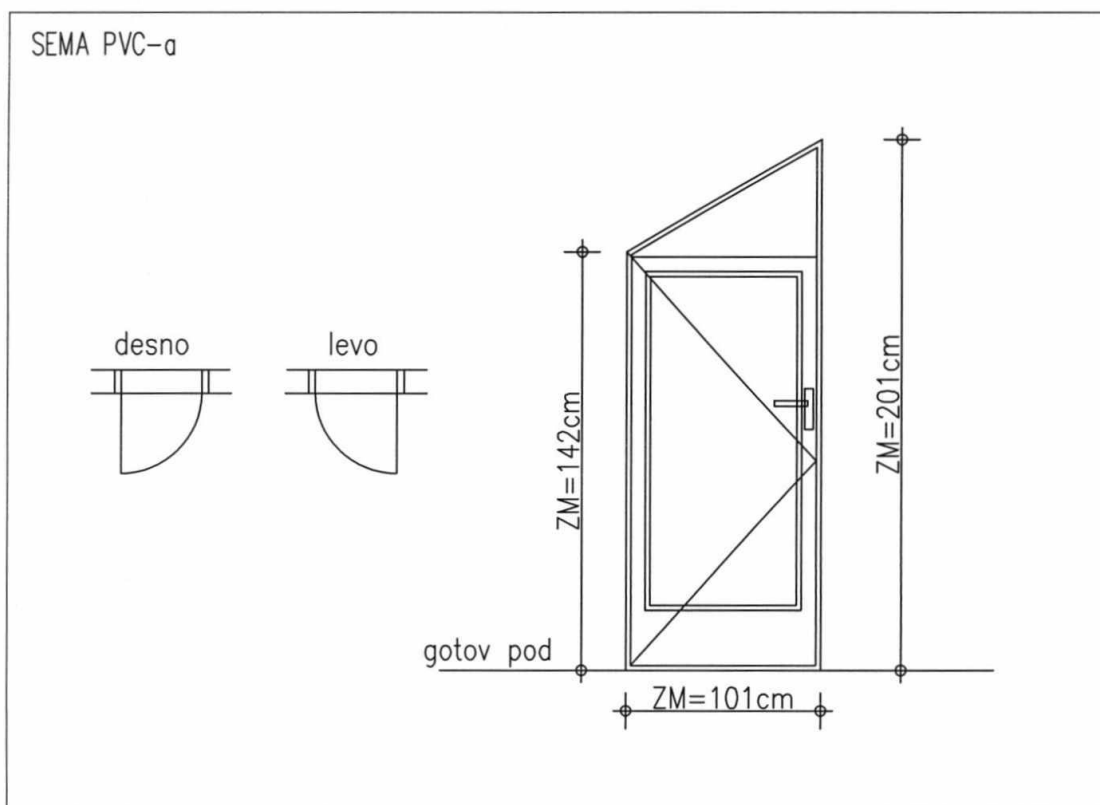

OPIS POZICIJE		UNUTRAŠNJA PVC VRATA ISPUNA OD PVC PANELA – SECENA		
DIMENZIJE		ZIDARSKA MERA	PROIZVODNA MERA	SVETLA MERA
		101/201 cm	100/200 cm	90/136–195 cm
MATERIJAL		prema proizvodnom programu proizvođača PVC profila		
OTVARANJE / ZATVARANJE		oko vertikalne ose		
ZASTAKLJIVANJE		nema		
ZASENJIVANJE				
OKOV		komplet okova, sakriven u krilu, za otvaranje oko vertikalne ose, kvaka i rozeta		
OBRADA				
BROJ KOM.	LEVIH			1
	DESNIH			0
	UKUPNO			1
NAPOMENA		SVE MERE PROVERITI NA LICU MESTA		
		IZRADIO : "PAP"	POS 2A	E-04/2016
		KONTROLISAO :		LIST 5

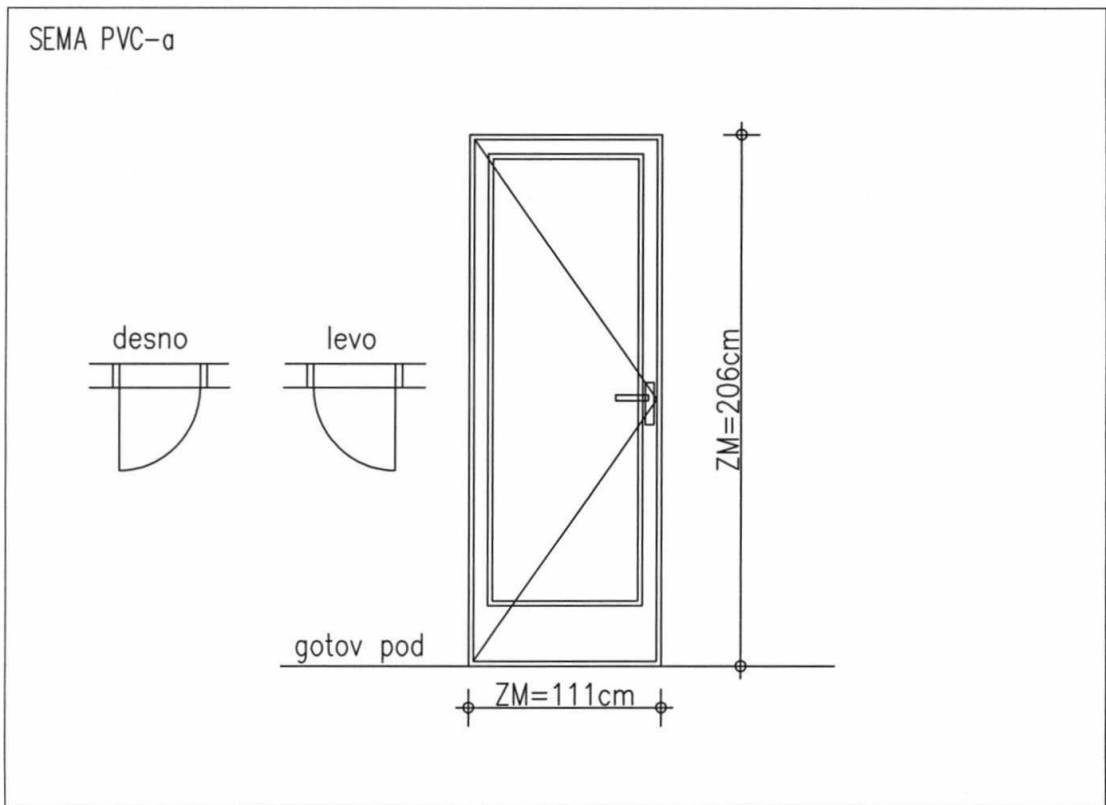

OPIS POZICIJE		UNUTRAŠNJA PVC VRATA ISPUNA OD PVC PANELA		
DIMENZIJE		ZIDARSKA MERA	PROIZVODNA MERA	SVETLA MERA
		111/206 cm	110/205 cm	100/200 cm
MATERIJAL		prema proizvodnom programu proizvodaca PVC profila		
OTVARANJE / ZATVARANJE		oko vertikalne ose		
ZASTAKLJIVANJE		nema		
ZASENJIVANJE				
OKOV		komplet okova, sakriven u krilu, za otvaranje oko vertikalne ose, kvaka i rozeta		
OBRADA				
BROJ KOM.	LEVIH			1
	DESNIH			1
	UKUPNO			2
NAPOMENA		SVE MERE PROVERITI NA LICU MESTA		
		IZRADIO : "PAP"	POS 3	E-04/2016
		KONTROLISAO :		LIST 6

V. УСЛОВИ ЗА УЧЕШЋЕ У ПОСТУПКУ ЈАВНЕ НАБАВКЕ ИЗ ЧЛ. 75. И 76. ЗАКОНА О ЈАВНИМ НАБАВКАМА И УПУТСТВО КАКО СЕ ДОКАЗУЈЕ ИСПУЊЕНОСТ ТИХ УСЛОВА

1. ОБАВЕЗНИ УСЛОВИ

Право на учешће у поступку јавне набавке имају понуђачи који испуњавају ОБАВЕЗНЕ УСЛОВЕ за учешће у поступку јавне набавке, који су прописани чланом 75. Закона о јавним набавкама (у даљем тексту: Закон). Обавезни услови су:

1) **Услов:** Понуђач у поступку јавне набавке мора да докаже да је регистрован код надлежног органа, односно уписан у одговарајући регистар (члан 75. став 1. тачка 1) Закона).

Доказ:	
Правно лице:	Извод из регистра Агенције за привредне регистре, односно извод из регистра надлежног Привредног суда.
Предузетник	Извод из регистра Агенције за привредне регистре, односно извод из регистра надлежног Привредног суда.
Физичко лице	/

2) **Услов:** Понуђач у поступку јавне набавке мора да докаже да он и његов законски заступник није осуђиван за неко од кривичних дела као члан организоване криминалне групе, да није осуђиван за кривична дела против привреде, кривична дела против животне средине, кривично дело примања или давања мита, кривично дело преваре (члан 75. став 1. тачка 2) Закона).

Доказ:	
<u>Правно лице</u>	<p>1) Извод из казнене евиденције, односно уверење основног суда на чијем подручју се налази седиште домаћег правног лица, односно седиште представништва или огранка страног правног лица, којим се потврђује да правно лице није осуђивано за кривична дела против привреде, кривична дела против животне средине кривично дело примања или давања мита, кривично дело преваре.</p> <p>2) Извод из казнене евиденције Посебног одељења за организовани криминал Вишег суда у Београду, којим се потврђује да правно лице није осуђивано за неко од кривичних дела организованог криминала;</p> <p>3) Извод из казнене евиденције, односно уверење надлежне полицијске управе МУП-а, којим се потврђује да законски заступник понуђача није осуђиван за кривична дела против привреде, кривична дела против животне средине кривично дело примања или давања мита, кривично дело преваре и за неко од кривичних дела организованог криминала (захтев се подноси према месту рођења или према месту пребивалишта законског заступника. Уколико понуђач има више законских заступника, дужан је да достави доказ за сваког од њих.</p>

<u>Предузетник и физичко лице</u>	Извод из казнене евиденције: 1) уверење надлежне полицијске управе МУП-а којим се потврђује да да није осуђиван за неко од кривичних дела као члан организоване криминалне групе, да није осуђиван за кривична дела против привреде, кривична дела против животне средине, кривично дело примања или давања мита, кривично дело преваре (захтев се може поднети према месту рођења или према месту пребивалишта
-----------------------------------	---

**ДОКАЗ О ИСПУЊЕНОСТИ УСЛОВА ИЗ ЧЛАНА 75. СТАВ 1.
ТАЧКА 2. ЗАКОНА, НЕ МОЖЕ БИТИ СТАРИЈИ ОД ДВА
МЕСЕЦА ПРЕ ОТВАРАЊА ПОНУДА.**

3) **Услов:** Понуђач у поступку јавне набавке мора доказати да је измирио доспеле порезе, доприносе и друге јавне дажбине у складу са прописима Републике Србије или стране државе када има седиште на њеној територији. (члан 75. ст. 1. тачка 4) Закона).

<u>Доказ:</u>	
<u>Правно лице</u>	1) уверење Пореске управе Министарства финансија да је измирио доспеле порезе и доприносе и 2) уверења надлежне локалне самоуправе да је измирио обавезе по основу изворних локалних јавних прихода
<u>Предузетник</u>	1. уверење Пореске управе Министарства финансија да је измирио доспеле порезе и доприносе и 2. уверења надлежне локалне самоуправе да је измирио обавезе по основу изворних локалних јавних прихода
<u>Физичко лице</u>	1) уверење Пореске управе Министарства финансија да је измирио доспеле порезе и доприносе и 2) уверења надлежне локалне самоуправе да је измирио обавезе по основу изворних локалних јавних прихода
Орган надлежан за издавање:	1) Република Србија - Министарство финансија - Пореска управа Регионални центар - Филијала/експозитура - према месту седишта пореског обвезника правног лица, односно према пребивалишту физичког лица, односно прописаној надлежности за утврђивање и наплату одређене врсте јавног прихода. 2) Град, односно општина - градска, односно општинска пореска управа према месту седишта пореског обвезника правног лица, односно према пребивалишту физичког лица, односно прописаној надлежности за утврђивање и наплату одређене врсте јавног прихода. Уколико локална (општинска) пореска управа у својој потврди наведе да се докази за одређене изворне локалне јавне приходе прибављају и од других локалних органа/организација/установа понуђач је дужан да уз потврду локалне пореске управе приложи и потврде осталих локалних органа/организација/установа.

**ДОКАЗ О ИСПУЊЕНОСТИ УСЛОВА ИЗ ЧЛАНА 75. СТАВ 1.
ТАЧКА 4. ЗАКОНА, НЕ МОЖЕ БИТИ СТАРИЈИ ОД ДВА
МЕСЕЦА ПРЕ ОТВАРАЊА ПОНУДА.**

4) **Услов:** Понуђач у поступку јавне набавке мора доказати да има важећу дозволу надлежног органа за обављање делатности која је предмет јавне набавке, ако је таква дозвола предвиђена посебним прописом. (члан 75. став 1. тачка 5) Закона).

Напомена: „За ову јавни набавку дозвола надлежног органа за обављање делатности која је предмет јавне набавке није предвиђена посебним прописом“.

5) **Услов:** Понуђачи су дужни да при састављању својих понуда изричито наведу да су поштовали обавезе које произлазе из важећих прописа о заштити на раду, запошљавању и условима рада, заштити животне средине, као и да немају забрану обављања делатности која је на снази у време подношења понуде (члан 75. став 2. Закона).

Доказ: Попуњена, потписана и печатом оверена Изјава о поштовању обавеза које произлазе из важећих прописа о заштити на раду, запошљавању и условима рада, заштити животне средине, као и да понуђач нема забрану обављања делатности која је на снази у време подношења понуде. Образац наведене изјаве дат је у Поглављу X. Конкурсне документације.

2. ДОДАТНИ УСЛОВИ

Понуђач који учествује у поступку предметне јавне набавке, мора испунити додатне услове за учешће у поступку јавне набавке, одређене у члану 76. став 2. Закона, и то: да располаже потребним финансијским, пословним, техничким и кадровским капацитетом.

1) Финансијски капацитет:

Услов:

(1) да остварени пословни приход у последње три године (2013, 2014, 2015) за које су достављени подаци **мора да буде већи од 60.000.000,00 динара;**

(2) да понуђач у последњих шест месеци који претходе месецу у коме је на Порталу јавних набавки објављен Позив за подношење понуда. **није био неликвидан.**

Доказ: Извештај о бонитету Центра за бонитет (Образац БОН-ЈН) Агенције за привредне регистре, који мора да садржи: статусне податке понуђача, сажети биланс стања и биланс успеха за претходне три обрачунске године, показатеље за оцену бонитета за претходне три обрачунске године (2013, 2014 и 2015). Уколико Извештај о бонитету Центра за бонитет (Образац БОН-ЈН) не садржи податке за 2015 годину, доставити Биланс стања и Биланс успеха.

Уколико Извештај о бонитету не садржи податак о данима неликвидности у последњих шест месеци који претходе месецу у коме је на Порталу јавних набавки објављен Позив за подношење понуда, понуђач је дужан да достави Потврду Народне банке Србије да понуђач у последњих шест месеци који претходе месецу у коме је на Порталу јавних набавки објављен Позив за подношење понуда, није био неликвидан.

Привредни субјекти који у складу са Законом о рачуноводству, воде пословне књиге по систему простог књиговодства, достављају:

- биланс успеха, порески биланс и пореску пријаву за утврђивање пореза на доходак грађана на приход од самосталних делатности издат од стране надлежног пореског органа, на чијој је територији регистровано обављање делатности за претходне 3 године.

- потврду пословне банке о оствареном укупном промету на пословном-текућем рачуну за претходне 3(три) обрачунске године.

Привредни субјекти који нису у обавези да утврђују финансијски резултат пословања (паушалци), достављају:

- потврду пословне банке о стварном укупном промету на пословном-текућем рачуну за претходне 3 (три) обрачунске године.

2) Пословни капацитет:

Услов:

Да је понуђач у претходних шест година од дана објаве Позива на Порталу јавних набавки реализовао уговоре у укупној вредности од најмање 35.000.000,00 динара без пореза на додату вредност, а који се односе на извођење грађевинских и грађевинско занатских радова и инсталатерских радова (водовод, канализација, електроинсталације, инсталације грејања) на реконструкцији, адаптацији, санацији, изградњи и доградњи објеката високоградње (стамбени, стамбено-пословни, пословни и јавни објекти).

Доказ:

Попуњен, оверен печатом и потписан од стране одговорног лица понуђача Образац Референтне листе, који је дат у Поглављу XIV. Конкурсне документације.

Понуђач је дужан да уз Референтну листу достави потписане и оверене *Обрасце потврда о раније реализованим уговорима, од стране наручилаца наведених у Референтној листи, који је дат у Поглављу XV.* Конкурсне документације.

Потврде наручилаца о реализацији закључених уговора могу бити на оригиналном Обрасцу из Конкурсне документације или издате од стране других наручилаца на њиховим обрасцима, при чему такве потврде морају имати све елементе које садржи Образац из Конкурсне документације и то:

- назив и адресу наручиоца,
- назив и седиште понуђача,
- облик наступања за радове за које се издаје Потврда ,
- изјава да су радови за потребе тог наручиоца извршени квалитетно и у уговореном року,
- врста радова,
- вредност изведених радова,
- број и датум уговора,
- изјава да се Потврда издаје ради учешћа на тендеру и у друге сврхе се не може користити ,
- контакт особа наручиоца и телефон ,
- потпис овлашћеног лица и печат наручиоца .

Уз потврду Наручиоца доставити:

Фотокопије Уговора на које се потврда односи

Фотокопије Окончане ситуације по тим уговорима

3) *Технички капацитет*

Услов:

Понуђач мора да располаже (по основу власништва, закупа, лизинга) опремом за извођење следећих радова: земљаних радова, радова на отклањању шута, зидарских радова, грађевинско-занатских радова, инсталатерских радова и других радова који се изводе у оквиру предмета јавне набавке.

Минимално захтевана опрема којом понуђач мора да располаже:

Врста	Количина
Камион „сандучар“	1 комад
Лако доставно возило	1 комад
Комбинована машина – „Скип“	1 комад
Цеваста фасадна скела	1000 м2

Доказ:

а) за опрему набављену до краја године која претходи години у којој се спроводи јавна набавка, пописна листа или аналитичка картица основних средстава на којим ће видно бити означена тражена техничка опрема. Пописна листа мора бити са последњим датумом у години која претходи години у којој се јавна набавка спроводи, потписана од стране овлашћеног лица и оверена печатом понуђача.

б) за средства набављена у години у којој се јавна набавка спроводи – рачун и отпремница;

в) доказ о закупу – фотокопија уговора о закупу са пописном листом закупадавца;

г) доказ о лизингу – фотокопија уговора о лизингу.

ђ) за камионе, багере точкаше и друга возила код којих постоји законска обавеза регистрације

без обзира на основ коришћења (власништво, закуп, лизинг)– копије саобраћајних дозвола (фотокопије и испис из читача) и полисе осигурања важеће на дан отварања;

Наручилац задржава право да од понуђача накнадно захтева доставу оригинала или оверене фотокопије уговора на увид.

Понуђач је дужан да попуни Образац изјаве о техничкој опремљености, који је дат у Поглављу **XIII**. Конкурсне документације. Образац мора бити оверен печатом и потписан од стране одговорног лица и достављен уз понуду.

4)Кадровски капацитет:

Услов: Понуђач мора да располаже потребним бројем и квалификацијама извршилаца за све време извршења уговора о јавној набавци и то:

- најмање **20** извршилаца,
- најмање **1** дипломирани инжењер који поседује важећу лиценцу Инжењерске коморе Србије, и то: лиценцу **400** или **401** или **410** или **411** или **800**-који ће решењем бити именован за одговорног извођача радова у предметној јавној набавци
- најмање **1** дипломирани инжењер који поседује важећу лиценцу Инжењерске коморе Србије, и то: лиценцу **450** или **453** који ће решењем бити именован за одговорног извођача радова у предметној јавној набавци
- најмање **1** дипломирани инжењер који поседује важећу лиценцу Инжењерске коморе Србије, и то: лиценцу **430** или **433** који ће решењем бити именован за одговорног извођача радова у предметној јавној набавци

Доказ:

а) обавештење о поднетој пореској пријави ППП-ПД, извод из појединачне пореске пријаве за порез и доприносе по одбитку, а којим понуђач доказује да располаже са потребним бројем извршилаца. Понуђач је у обавези да достави извод из појединачне пореске пријаве за порез и доприносе по одбитку за месец који претходи месецу објаве позива за подношење понуда, оверену печатом и потписом овлашћеног лица понуђача.

б) доказ о радном статусу: за носиоце лиценци који су код понуђача запослени – фотокопију уговора о раду и М-А образац,

в) доказ о радном ангажовању: за носиоце лиценци који нису запослени код понуђача: уговор – фотокопија уговора о делу / уговора о обављању привремених и повремених послова или другог уговора о радном ангажовању и одоговарајући М образац у складу са законом о раду односно законом о доприносима за обавезно социјално осигурање)

г) фотокопије личних лиценци са потврдама Инжењерске коморе Србије (уз сваку лиценцу) да су носиоци лиценци чланови Инжењерске коморе Србије, као и да им одлуком Суда части издате лиценце нису одузете (потврда о важности лиценце). Фотокопије потврда о важности лиценце морају се оверити печатом имаоца лиценце и његовим потписом;

5)Обилазак локације

Обилазак локације је обавезан за понуђаче како би понуђач детаљно прегледао локацију и извршио увид у пројектно техничку документацију и добио све неопходне информације потребне за припрему прихватљиве понуде.

Услови и начин обиласка локације и увида у пројектну документацију одређени су у **Поглављу III**. ВРСТА, ТЕХНИЧКЕ КАРАКТЕРИСТИКЕ, КВАЛИТЕТ, КОЛИЧИНА И ОПИС РАДОВА, НАЧИН СПРОВОЂЕЊА КОНТРОЛЕ И ОБЕЗБЕЂИВАЊА ГАРАНЦИЈЕ КВАЛИТЕТА, РОК ИЗВРШЕЊА, МЕСТО ИЗВРШЕЊА, ОБИЛАЗАК ЛОКАЦИЈЕ ЗА ИЗВОЂЕЊЕ РАДОВА И УВИД У ПРОЈЕКТНУ ДОКУМЕНТАЦИЈУ, Одељак 6. Обилазак локације за извођење радова и увид у пројектну документацију.

Доказ:

Попуњен, потписан и оверен **Образац изјаве о обиласку локације за извођење радова и извршеном увиду у пројектну документацију (Поглавље XVII. Конкурсне документације).**

Доказивање испуњености обавезних и додатних услова уколико понуду подноси група понуђача

1) Услове из члана 75. став 1. тач. 1) до 4) Закона: мора да испуни сваки понуђач из групе понуђача, а испуњеност сваког од тих обавезних услова доказује се достављањем одговарајућих доказа наведених у овом делу Конкурсне документације, док је услов из члана 75. став 1. тач. 5) Закона, дужан да испуни понуђач из групе понуђача којем је поверено извршење дела набавке за који је неопходна испуњеност тог услова.

2) Услов из члана 75. став 2. Закона: Образац изјаве о поштовању обавеза из члана 75. став 2. Закона, који мора да потпише овлашћено лице сваког понуђача из групе понуђача и да је овери печатом, који је дат у Поглављу X. Конкурсне документације.

3) Додатне услове група понуђача испуњава заједно.

Доказивање испуњености обавезних услова уколико понуђач понуду подноси са подизвођачем

Понуђач је дужан да за подизвођача достави доказе да испуњава обавезне услове из члана 75. став 1. тач. 1) до 4) Закона, а доказ о испуњености услова из члана 75. став 1. тачка 5) Закона, за део набавке који ће извршити преко подизвођача.

Ако је за извршење дела јавне набавке чија вредност не прелази 10% укупне вредности јавне набавке потребно испунити обавезан услов из члана 75, став 1. тачка 5) закона, понуђач може доказати испуњеност тог услова преко подизвођача коме је поверио извршење тог дела набавке.

Наведене доказе о испуњености услова понуђач може доставити у виду неоверених копија, а наручилац може пре доношења одлуке о додели уговора, да тражи од понуђача, чија је понуда на основу извештаја о стручној оцени понуда оцењена као најповољнија да достави на увид оригинал или оверену копију свих или појединих доказа.

Ако понуђач у остављеном примереном року који не може бити краћи од пет дана, не достави на увид оригинал или оверену копију тражених доказа, **наручилац ће његову понуду одбити као неприхватљиву.**

Понуђачи који су регистровани у регистру који води Агенција за привредне регистре не морају да доставе доказ из чл.75. ст.1. тач.1) – Извод из регистра Агенције за привредне регистре, који је јавно доступан на интернет страници Агенције за привредне регистре.

Уколико су понуђачи регистровани у Регистру понуђача, који води Агенција за привредне регистре, не морају да достављају доказе из чл.75.став 1.тач.1) до 4) ЗЈН., већ су у обавези, да јасно нагласе да су уписани у Регистар понуђача.

Наручилац неће одбити понуду као неприхватљиву, уколико понуда не садржи доказ одређен конкурсном документацијом, ако понуђач у понуди наведе интернет страницу на којој су подаци који су тражени у оквиру услова јавно доступни. Уколико је доказ о испуњености услова електронски документ, понуђач доставља копију електронског документа у писаном облику, у складу са законом којим се уређује електронски документ.

Ако се у држави у којој понуђач има седиште не издају тражени докази, понуђач може, уместо доказа, приложити своју писану изјаву, дату под кривичном и материјалном одговорношћу оверену пред судским или управним органом, јавним бележником или другим надлежним органом те државе.

Ако понуђач има седиште у другој држави, наручилац може да провери да ли су документи којима понуђач доказује испуњеност тражених услова издати од стране надлежних органа те државе.

Понуђач је дужан да без одлагања писмено обавести наручиоца о било којој промени у вези са испуњеношћу услова из поступка јавне набавке, која наступи до доношења одлуке, односно закључења уговора, односно током важења уговора о јавној набавци и да је документује на прописан начин.

1. ПОДАЦИ О ЈЕЗИКУ НА КОЈЕМ ПОНУДА МОРА ДА БУДЕ САСТАВЉЕНА

Понуда мора бити састављена на српском језику.

2. НАЧИН НА КОЈИ ПОНУДА МОРА ДА БУДЕ ПОДНЕТА И САЧИЊЕНА

Понуђач понуду подноси непосредно или путем поште у затвореној коверти или кутији, затворену на начин да се приликом отварања понуда може са сигурношћу утврдити да се први пут отвара.

Понуђач може да поднесе само једну понуду.

Понуђач који је самостално поднео понуду не може истовремено да учествује у заједничкој понуди или као подизвођач, нити исто лице може учествовати у више заједничких понуда. Све понуде које су поднете супротно овој забрани, Наручилац ће да одбије.

У Обрасцу понуде (Поглавље VII. Конкурсне документације), понуђач наводи на који начин подноси понуду, односно да ли подноси понуду самостално, или као заједничку понуду или подноси понуду са подизвођачем.

На полеђини коверте или на кутији навести назив и адресу понуђача.

У случају да понуду подноси група понуђача (заједничка понуда) , на коверти је потребно назначити да се се ради о групи понуђача и навести називе и адресу свих понуђача из групе понуђача.

Понуду доставити на адресу (Наручиоца) Општина Бечеј, Трг ослобођења 2 , са назнаком „**Понуда за јавну набавку радова на реконструкцији Герантолошког центра у Бечеју , ЈН бр. 11/17 , НЕ ОТВАРАТИ**“: Понуда се сматра благовременом, ако је примљена од стране наручиоца до 18.04.2017. године, до 10:30 часова.

Наручилац ће по пријему понуде, на коверти, односно кутији, у којој се понуда налази, уписати време пријема и евидентирати број и датум понуде према редоследу приспећа. Уколико је понуда достављена непосредно, наручилац ће понуђачу предати потврду пријема понуде. У потврди пријема понуде наручилац ће навести датум и сат пријема понуде.

Понуда коју наручилац није примио у року одређеном за подношење понуда, односно која је примљена по истеку дана и сата до којег се могу поднети понуде, сматраће се неблаговременом.

Понуда, поред докумената којима се доказује испуњеност обавезних и додатних услова, мора да садржи:

- 1) образац понуде,
- 2) модел уговора,
- 3) образац структуре цене,
- 4) образац трошкова припреме понуде,
- 5) образац изјаве о независној понуди,
- 6) образац изјаве о поштовању обавеза из члана 75. став 2. Закона,
- 7) образац Референтне листе и образац Потврде о раније реализованим уговорима,
- 8) образац Изјаве о техничкој опремљености,
- 9) банкарску гаранцију за озбиљност понуде,
- 10) образац изјаве о обиласку локације за извођење радова и извршеном увиду у пројектну документацију,
- 11) оригинал писмо о намерама банке о издавању банкарске гаранције за добро извршење посла,
- 12) оригинал писмо о намерама банке да изда гаранцију за отклањање недостатака у гарантном року,
- 13) друге образце и изјаве из Конкурсне документације, ако су тражени у конкурсној документацији и ако је њихово достављање одређено као обавеза.

Понуђач је дужан да, на начин дефинисан конкурсном документацијом, попуни, овери печатом и потпише све обрасце из конкурсне документације. Обрасци се не могу попуњавати и потписивати графитном оловком.

Обрасце понуђач мора попунити читко, односно дужан је уписати податке у, за њих предвиђена празна поља или заокружити већ дате елементе у обрасцима, тако да обрасци буду у потпуности попуњени, а садржај јасан и недвосмислен.

Понуда се даје у оригиналу, на обрасцима преузете конкурсне документације са свим страницама преузете конкурсне документације (од 1 до 93), са свим наведеним траженим подацима.

Понуђач је дужан да докаже о испуњености услова и понуду преда у форми која онемогућава убацавање или уклањање појединих докумената након отварања понуде (повезана јемствеником или на други начин).

Уколико понуђачи подносе заједничку понуду, група понуђача може да се определи да обрасце дате у конкурсној документацији потписују и печатом оверавају сви понуђачи из групе понуђача или група понуђача може да одреди једног понуђача из групе који ће потписивати и печатом оверавати обрасце дате у конкурсној документацији, изузев образаца који подразумевају давање изјава под материјалном и кривичном одговорношћу (нпр. Изјава о независној понуди, Изјава о поштовању обавеза из члана 75. став 2. Закона...), који морају бити потписани и оверени печатом од стране сваког понуђача из групе понуђача.

У случају да се понуђачи определе да један понуђач из групе потписује и печатом оверава обрасце дате у конкурсној документацији (изузев образаца који подразумевају давање изјава под материјалном и кривичном одговорношћу), то треба да дефинишу споразумом којим се понуђачи из групе међусобно и према наручиоцу обавезују на извршење јавне набавке, а који чини саставни део заједничке понуде сагласно чл. 81. Закона.

3. ПАРТИЈЕ

Предмет ове јавне набавке није обликован по партијама.

4. ПОНУДА СА ВАРИЈАНТАМА

Подношење понуде са варијантама није дозвољено.

5. НАЧИН ИЗМЕНЕ, ДОПУНЕ И ОПОЗИВА ПОНУДЕ

У року за подношење понуде понуђач може да измени, допуни или опозове своју понуду на начин који је одређен за подношење понуде.

Понуђач је дужан да јасно назначи који део понуде мења односно која документа накнадно доставља.

Измену, допуну или опозив понуде треба доставити на адресу: Општина Бечеј, Трг ослобођења 2, 21220 Бечеј, са назнаком:

„**Измена понуде за јавну набавку Радови на реконструкцији Герантолошког центра у Бечеју – ЈН бр. 11/17 - НЕ ОТВАРАТИ**” или

„**Допуна понуде за јавну набавку Радови на реконструкцији Герантолошког центра у Бечеју – ЈН бр. 11/17 - НЕ ОТВАРАТИ**” или

„**Опозив понуде за јавну набавку Радови на реконструкцији Герантолошког центра у Бечеју – ЈН бр. 11/17 - НЕ ОТВАРАТИ**” или

„**Измена и допуна понуде за јавну набавку Радови на реконструкцији Герантолошког центра у Бечеју – ЈН бр. 11/17 - НЕ ОТВАРАТИ**”.

На полеђини коверте или на кутији навести назив и адресу понуђача.

У случају да понуду подноси група понуђача, на коверти је потребно назначити да се ради о групи понуђача и навести називе и адресу свих учесника у заједничкој понуди.

По истеку рока за подношење понуда понуђач не може да повуче нити да мења своју понуду.

6. УЧЕСТВОВАЊЕ У ЗАЈЕДНИЧКОЈ ПОНУДИ ИЛИ КАО ПОДИЗВОЂАЧ

Понуђач понуду може да поднесе самостално или са подизвођачем.

Понуду може поднети група понуђача (заједничка понуда).

Понуду може поднети задруга, самостално, у своје име, а за рачун задругара или заједничку понуду у име задругара. Ако задруга подноси понуду у своје име, за обавезе из поступка јавне набавке и уговора о јавној набавци одговара задруга и задругари, у складу са законом. Ако задруга подноси заједничку понуду у име задругара, за обавезе из поступка јавне набавке и уговор о јавној набавци неограничено солидарно одговарају задругари.

7. ПОНУДА СА ПОДИЗВОЂАЧЕМ

Уколико понуђач подноси понуду са подизвођачем дужан је да у Обрасцу понуде (Поглавље VII. Конкурсне документације) наведе да понуду подноси са подизвођачем, да наведе проценат укупне вредности набавке који ће поверити подизвођачу, а који не може бити већи од 50%, као и део предмета набавке који ће извршити преко подизвођача.

Понуђач у Обрасцу понуде наводи назив и седиште подизвођача, уколико ће делимично извршење набавке поверити подизвођачу.

Уколико уговор о јавној набавци буде закључен између наручиоца и понуђача који подноси понуду са подизвођачем, тај подизвођач ће бити наведен и у уговору о јавној набавци.

Понуђач је дужан да за подизвођаче достави доказе о испуњености услова који су наведени у поглављу V. УСЛОВИ ЗА УЧЕШЋЕ У ПОСТУПКУ ЈАВНЕ НАБАВКЕ ИЗ ЧЛ. 75. И 76. ЗАКОНА О ЈАВНИМ НАБАВКАМА И УПУТСТВО КАКО СЕ ДОКАЗУЈЕ ИСПУЊЕНОСТ ТИХ УСЛОВА Конкурсне документације, на начин како је то наведено у делу тог поглавља који се односи на Доказивање испуњености обавезних услова уколико понуђач понуду подноси са подизвођачем.

Понуђач у потпуности одговара наручиоцу за извршење обавеза из поступка јавне набавке, односно извршење уговорних обавеза, без обзира на број подизвођача.

Понуђач је дужан да наручиоцу, на његов захтев, омогући приступ код подизвођача, ради утврђивања испуњености тражених услова.

У предметној јавној набавци Наручилац не предвиђа пренос доспелих потраживања директно подизвођачу.

8. ЗАЈЕДНИЧКА ПОНУДА

Понуду може поднети група понуђача.

Уколико понуду подноси група понуђача, саставни део заједничке понуде мора бити Споразум којим се понуђачи из групе међусобно и према наручиоцу обавезују на извршење јавне набавке, а који обавезно садржи податке из члана 81. став 4. тач. 1) до 2) Закона и то:

(1) податке о члану групе који ће бити носилац посла, односно који ће поднети понуду и који ће заступати групу понуђача пред наручиоцем;

(2) опис послова сваког од понуђача из групе понуђача у извршењу уговора.

Поред наведених обавезних елемената, споразум садржи и податке о:

- понуђачу који ће у име групе понуђача потписати уговор,
- понуђачу који ће у име групе понуђача дати средство обезбеђења,
- понуђачу који ће издати рачун,
- рачуну на који ће бити извршено плаћање,
- обавезама сваког од понуђача из групе понуђача за извршење уговора.

Група понуђача је дужна да достави све доказе о испуњености услова који су наведени у поглављу V. УСЛОВИ ЗА УЧЕШЋЕ У ПОСТУПКУ ЈАВНЕ НАБАВКЕ ИЗ ЧЛ. 75. И 76. ЗАКОНА О ЈАВНИМ НАБАВКАМА И УПУТСТВО КАКО СЕ ДОКАЗУЈЕ ИСПУЊЕНОСТ ТИХ УСЛОВА Конкурсне документације, на начин како је то наведено у делу тог поглавља који се односи на Доказивање испуњености обавезних и додатних услова уколико понуду подноси група понуђача.

Понуђачи из групе понуђача одговарају неограничено солидарно према наручиоцу.

9. НАЧИН И УСЛОВИ ПЛАЊАЊА, ГАРАНТНИ РОК, КАО И ДРУГЕ ОКОЛНОСТИ ОД КОЈИХ ЗАВИСИ ПРИХВАТЉИВОСТ ПОНУДЕ

9.1. Захтеви у погледу начина, рока и услова плаћања.

Плаћање се врши на основу испостављене привремене месечне и окончане ситуације потписане од стране одговорног Извођача радова и стручног надзора. Поред уговора, основ за плаћање окончане ситуације мора бити и записник о примопредаји радова са позитивним мишљењем, потписан од стране свих чланова Комисије о примопредаји.

Рок плаћања је 45 дана од дана пријема одговарајућег документа који испоставља Извођач радова, а којим је потврђено извођење радова, потписан од стране стручног надзора.

Плаћање се врши уплатом на рачун одговорног Извођача радова као у ставу 1.

Авансно плаћање није предвиђено.

9.2. Захтеви у погледу гарантног рока

Гаранција за радове на реконструкцији герантолошког центра не може бити краћа од 24 месеци од дана примопредаје радова. Гаранција не може бити краћа од 24 месеца од дана примопредаје радова, осим ако је Правилником о минималним гарантним роковима за поједине врсте објеката, односно радова другачије одређено.

За уграђене материјале важи гарантни рок у складу са условима произвођача, који тече од дана извршене примопредаје радова.

9.3. Захтев у погледу рока и места извођења радова

Рок за извођење грађевинских радова који су предмет јавне набавке не може бити дужи од 90 (деведесет) календарских дана од увођења у посао понуђача- извођача радова. Надзор је дужан да Извођача уведе у посао 10 дана од потписивања Уговора уколико другачије није договорено.

Радови на објекту изводе се)

Место извођења радова - *Радоови ће се изводити на објекту Герантолошког центра у Бечеју, који се налази на парцели 1575 и 1576/2 К.О. Бечеј..*

9.4. Захтев у погледу рока важења понуде

Рок важења понуде **не може бити краћи од 60 дана** од дана отварања понуда.

У случају истека рока важења понуде, наручилац је дужан да у писаном облику затражи од понуђача продужење рока важења понуде.

Понуђач који прихвати захтев за продужење рока важења понуде на може мењати понуду.

9.5. Други захтеви-Полиса осигурања

Изабрани понуђач (извођач радова) је дужан да осигура радове, раднике, материјал и опрему од уобичајених ризика до њихове пуне вредности (**осигурање објекта у изградњи**) и достави наручиоцу, најкасније **5 (пет) дана од дана закључења уговора**, полису осигурања, оригинал или оверену копију, са роком важења за цео период извођења радова.

Изабрани понуђач (извођач радова) је такође дужан да, најкасније у року од **5 (пет) дана од дана закључења уговора**, достави наручиоцу полису осигурања од одговорности за штету причињену трећим лицима и стварима трећих лица, оригинал или оверену копију, са роком важења за цео период извођења радова, у свему према важећим прописима.

Уколико се рок за извођење радова продужи, изабрани понуђач (извођач радова) је дужан да достави, пре истека уговореног рока, полисе осигурања са новим периодом осигурања.

Понуђач попуњава Образац изјаве о достављању полисе осигурања, који је дат у Поглављу **XVI. Конкурсна документације**.

10. ВАЛУТА И НАЧИН НА КОЈИ МОРА ДА БУДЕ НАВЕДЕНА И ИЗРАЖЕНА ЦЕНА У ПОНУДИ

Цена мора бити исказана у динарима, са и без пореза на додату вредност, са урачунатим свим трошковима које понуђач има у реализацији предметне јавне набавке, с тим да ће се **за оцену понуде узимати у обзир цена без пореза на додату вредност.**

Цена је фиксна и не може се мењати.

Ако је у понуди исказана неубичајено ниска цена, наручилац ће поступити у складу са чланом 92. Закона.

Ако понуђена цена укључује увозну царину и друге дажбине, понуђач је дужан да тај део одвојено искаже у динарима.

11. ПОДАЦИ О ДРЖАВНОМ ОРГАНУ ИЛИ ОРГАНИЗАЦИЈИ, ОДНОСНО ОРГАНУ ИЛИ СЛУЖБИ ТЕРИТОРИЈАЛНЕ АУТОНОМИЈЕ ИЛИ ЛОКАЛНЕ САМОУПРАВЕ ГДЕ СЕ МОГУ БЛАГОВРЕМЕНО ДОБИТИ ИСПРАВНИ ПОДАЦИ О ПОРЕСКИМ ОБАВЕЗАМА, ЗАШТИТИ ЖИВОТНЕ СРЕДИНЕ, ЗАШТИТИ ПРИ ЗАПОШЉАВАЊУ, УСЛОВИМА РАДА И СЛ., А КОЈИ СУ БЕЗАНИ ЗА ИЗВРШЕЊЕ УГОВОРА О ЈАВНОЈ НАБАВЦИ

Подаци о пореским обавезама се могу добити у Пореској управи Министарства финансија.

Подаци о заштити животне средине се могу добити у агенцији за заштиту животне средине и у министарству надлежном за послове заштите животне средине (тренутно то је Министарство пољопривреде, шумарства, водопривреде и заштите животне средине)

Подаци о заштити при запошљавању и условима рада могу се добити у Министарству рада, запошљавања и социјалне политике.

12. ПОДАЦИ О ВРСТИ, САДРЖИНИ, НАЧИНУ ПОДНОШЕЊА, ВИСИНИ И РОКОВИМА ОБЕЗБЕЂЕЊА ИСПУЊЕЊА ОБАВЕЗА ПОНУЂАЧА

1. **Понуђач је дужан да уз понуду достави банкарску гаранцију за озбиљност понуде са назначеним износом не мањим од 10% од укупне вредности понуде без ПДВ-а и роком важности 60 дана од дана јавног отварања понуда, која мора бити неопозива, без права на приговор, са клаузулама: безусловна и платива на први позив, у корист Наручиоца Општине Бечеј.** Поднета банкарска гаранција не може да садржи додатне услове за исплату, краће рокове, мањи износ или промењену месну надлежност за решавање спорова.

Наручилац ће уновчити банкарску гаранцију за озбиљност понуде уколико:

- 1) понуђач након истека рока за подношење понуде повуче, опозове или измени своју понуду;
- 2) Понуђач коме је додељен уговор благовремено не потпише уговор о јавној набавци;
- 3) Понуђач коме је додељен уговор не поднесе банкарску гаранцију за добро извршење посла у складу са захтевима из конкурсне документације;
- 4) Понуђач коме је додељен уговор не достави Наручиоцу полису осигурања за објекат у изградњи и полису осигурања од одговорности за штету причињену трећим лицима са важношћу, за цео период радова који су предмет уговора.

Наручилац ће вратити средство обезбеђења за озбиљност понуде понуђачима са којима није закључен уговор, одмах по закључењу уговора са изабраним понуђачем.

2. **Понуђач је дужан да уз понуду достави Оригинал писмо о намерама банке за издавање банкарске гаранције за добро извршење посла, обавезујућег карактера за банку, да ће у случају да понуђач добије посао, најкасније у року од 7 дана од дана закључења уговора, издати банкарску гаранцију за добро извршење посла, у висини не мањој од 10% укупне вредности уговора без ПДВ-а, са роком важења који не може бити краћи од рока одређеног у конкурсној документацији. Писмо не сме бити ограничено роком трајања**

(датумом) и не сме имати садржину која се односи на политику банке и одредницу да писмо не представља даљу обавезу за банку, као гаранта.

3. Оригинал писмо о намерама банке, да ће у случају да понуђач добије посао, на дан примопредаје радова, издати банкарску гаранцију **за отклањање грешака у гарантном року, обавезујућег карактера за банку**, у висини не мањој од **5%** укупне вредности уговора без ПДВ-а, са роком важења који не може бити краћи од рока одређеног у конкурсној документацији. Писмо не сме бити ограничено роком трајања (датумом) и не сме имати садржину која се односи на политику банке и одредницу да писмо не представља даљу обавезу за банку, као гаранта.

Уколико понуђач не достави банкарску гаранцију за озбиљност понуде и тражена писма о намерама банке, његова понуда ће бити одбијена као неприхватљива.

ИЗАБРАНИ ПОНУЂАЧ ЈЕ ДУЖАН ДА ДОСТАВИ:

Банкарску гаранцију за добро извршење посла - најкасније **7** дана од дана закључења уговора, која ће бити са клаузулама: безусловна и платива на први позив. Банкарска гаранција за добро извршење посла издаје се у висини не мањој од **10%** од укупне вредности уговора, са роком важности који је **30 дана** дужи од уговореног рока за завршетак радова, у корист **Наручиоца Општина Бечеј**. Ако се за време трајања уговора промене рокови за извршење уговорне обавезе, важност банкарске гаранције за добро извршење посла мора се продужити.

Наручилац ће уновчити банкарску гаранцију за добро извршење посла у случају да понуђач не буде извршавао своје уговорне обавезе у роковима и на начин предвиђен уговором.

Поднета банкарска гаранција не може да садржи додатне услове за исплату, краће рокове, мањи износ или промењену месну надлежност за решавање спорова.

Банкарску гаранцију за отклањање грешака у гарантном року - Изабрани понуђач се обавезује да у тренутку примопредаје радова преда наручиоцу банкарску гаранцију за отклањање грешака у гарантном року, која ће бити са клаузулама: безусловна и платива на први позив. Банкарска гаранција за отклањање грешака у гарантном року се издаје у висини не мањој од **5%** од укупне вредности уговора, у корист **Наручиоца Општине Бечеј**. Рок важности банкарске гаранције мора бити **5 дана** дужи од гарантног рока. Наручилац ће уновчити банкарску гаранцију за отклањање грешака у гарантном року у случају да изабрани понуђач не изврши обавезу отклањања недостатака који би могли умањити могућност коришћења предмета уговора у гарантном року.

По извршењу свих уговорених обавеза понуђача средства финансијског обезбеђења ће бити враћена.

13. ОТВАРАЊЕ ПОНУДА

Отварање понуда одржаће се 18.04.2017. године, у 11:00 часова у радним просторијама Наручиоца, на адреси: Општина Бечеј, Трг ослобођења 2, Бечеј, просторија: канцеларија 11, спрат .

Отварање понуда је јавно и може присуствовати свако заинтересовано лице.

У поступку отварања понуда активно могу да учествују само овлашћени представници понуђача.

Пре почетка поступка јавног отварања понуда овлашћени представници понуђача, који ће учествовати поступку отварања понуда, дужни су да наручиоцу предају оверено овлашћење на меморандуму Понуђача, на основу кога ће доказати овлашћење за активно учешће у поступку отварања понуда.

14. ЗАШТИТА ПОВЕРЉИВОСТИ ПОДАТАКА КОЈЕ НАРУЧИЛАЦ СТАВЉА ПОНУЂАЧИМА НА РАСПОЛАГАЊЕ, УКЉУЧУЈУЋИ И ЊИХОВЕ ПОДИЗВОЂАЧЕ

Предметна набавка не садржи поверљиве информације које наручилац ставља на располагање понуђачима.

15. ЗАШТИТА ПОВЕРЉИВОСТИ ПОДАТАКА О ПОНУЂАЧИМА

Наручилац је дужан да чува као поверљиве све податке о понуђачима садржане у понуди које је као такве, који су посебним прописом утврђени као поверљиви и које је као такве понуђач означио речју „ПОВЕРЉИВИ“ у понуди. Наручилац ће одбити давање информације која би значила повреду поверљивости података добијених у понуди;

Наручилац је дужан да чува као пословну тајну имена заинтересованих лица и понуђача, као и податке о поднетим понудама, до отварања понуда.

Неће се сматрати поверљивим докази о испуњености обавезних услова, цена и други подаци из понуде који су од значаја за примену елемената критеријума и рангирање понуде.

16. ДОДАТНЕ ИНФОРМАЦИЈЕ ИЛИ ПОЈАШЊЕЊА У ВЕЗИ СА ПРИПРЕМАЊЕМ ПОНУДЕ

Заинтересовано лице може, у писаном облику (путем поште на адресу наручиоца Општина Бечеј, Трг ослобођења 2, Бечеј , електронске поште на e-mail jovana.topic@besej.rs или факсом на број) тражити од наручиоца додатне информације или појашњења у вези са припремањем понуде, при чему може да укаже наручиоцу и на евентуалне недостатке и неправилности у Конкурсној документацији, најкасније 5 (пет) дана пре истека рока за подношење понуде.

Наручилац је дужан да у року од 3 (три) дана од дана пријема захтева објави одговор на Порталу јавних набавки и на својој интернет страници.

Додатне информације или појашњења упућују се са напоменом "Захтев за додатним информацијама или појашњењима конкурсне документације, ЈН бр. 11/17 ".

Ако наручилац измени или допуни кокурсну документацију 8 (осам) или мање дана пре истека рока за подношење понуда, дужан је да продужи рок за подношење понуда и на Порталу јавних набавки и на својој интернет страници објави обавештење о продужењу рока за подношење понуда.

По истеку рока предвиђеног за подношење понуда наручилац не може да мења нити да допуњује конкурсну документацију.

Тражење додатних информација или појашњења у вези са припремањем понуде телефоном није дозвољено.

Комуникација у поступку јавне набавке врши се искључиво на начин одређен чл. 20. Закона.

17. ДОДАТНА ОБЈАШЊЕЊА ОД ПОНУЂАЧА ПОСЛЕ ОТВАРАЊА ПОНУДА И КОНТРОЛА КОД ПОНУЂАЧА ОДНОСНО ЊЕГОВОГ ПОДИЗВОЂАЧА

После отварања понуда наручилац може приликом стручне оцене понуда да у писаном облику захтева од понуђача додатна објашњења која ће му помоћи при прегледу, вредновању и упоређивању понуда, а може да врши контролу (увид) код понуђача, односно његовог подизвођача (чл.93. Закона).

Уколико наручилац оцени да су потребна додатна објашњења или је потребно извршити контролу (увид) код понуђача, односно његовог подизвођача, наручилац ће понуђачу оставити примерени рок да поступи по позиву наручиоца, односно да омогући наручиоцу контролу (увид) код понуђача, као и код његовог подизвођача.

Наручилац може уз сагласност понуђача да изврши исправке рачунских грешака уочених приликом разматрања понуде по окончаном поступку отварања.

У случају разлике између јединичне и укупне цене, меродавна је јединична цена. Ако се понуђач не сагласи са исправком рачунских грешака, наручилац ће његову понуду одбити као неприхватљиву.

18. ВРСТА КРИТЕРИЈУМА ЗА ДОДЕЛУ УГОВОРА, ЕЛЕМЕНТИ КРИТЕРИЈУМА НА ОСНОВУ КОЈИХ СЕ ДОДЕЉУЈЕ УГОВОР И МЕТОДОЛОГИЈА ЗА ДОДЕЛУ ПОНДЕРА ЗА СВАКИ ЕЛЕМЕНТ КРИТЕРИЈУМА

Критеријум за оцењивање понуде је **„Најнижа понуђена цена“**.

При оцењивању понуда, Наручилац је дужан да примењује само критеријум који је одређен Конкурсном документацијом.

19. ЕЛЕМЕНТИ КРИТЕРИЈУМА НА ОСНОВУ КОЈИХ ЋЕ НАРУЧИЛАЦ ИЗВРШИТИ ДОДЕЛУ УГОВОРА У СИТУАЦИЈИ КАДА ПОСТОЈЕ ДВЕ ИЛИ ВИШЕ ПОНУДА СА ЈЕДНАКИМ БРОЈЕМ ПОНДЕРА ИЛИ ИСТОМ ПОНУЂЕНОМ ЦЕНОМ

Уколико две или више понуда имају исту најнижу понуђену цену, као најповољнија биће изабрана понуда оног понуђача који је понудио дужи гарантни рок.

Ако је исти и понуђени гарантни рок, као најповољнија биће изабрана понуда оног понуђача који је понудио краћи рок извођења радова.

20. КОРИШЋЕЊЕ ПАТЕНТА И ОДГОВОРНОСТ ЗА ПОВРЕДУ ЗАШТИЂЕНИХ ПРАВА ИНТЕЛЕКТУАЛНЕ СВОЈИНЕ ТРЕЋИХ ЛИЦА

Накнаду за коришћење патената, као и одговорност за повреду заштићених права интелектуалне својине трећих лица сноси понуђач.

РАЗЛОЗИ ЗА ОДБИЈАЊЕ ПОНУДЕ

Наручилац ће одбити понуду ако:

1. понуђач не докаже да испуњава обавезне услове за учешће;
2. понуђач не докаже да испуњава додатне услове
3. понуђач није доставио тражена средства финансијског обезбеђења;
4. у понуди није приложена попуњена, потписана и оверена Изјава о обезбеђењу полиса/е осигурања;
5. је понуђени рок важења понуде краћи од прописаног;
6. није доставио потписане све обавезне обрасце дефинисане конкурсном документацијом
7. понуда садржи друге недостатке због којих није могуће утврдити стварну садржину понуде или није могуће упоредити је са другим понудама;

Наручилац може одбити понуду уколико поседује доказ да је понуђач у претходне три године пре објављивања позива за подношење понуда у поступку јавне набавке:

- (1) поступао супротно забрани из чл. 23. и 25.ЗЈН-а;
- (2) учинио повреду конкуренције;
- (3) доставио неистините податке у понуди или без оправданих разлога одбио да закључи уговор о јавној набавци, након што му је уговор додељен;
- (4) одбио да достави доказе и средства финансијског обезбеђења на шта се у понуди обавезао.

Наручилац може одбити понуду уколико поседује доказ који потврђује да понуђач није испуњавао своје обавезе по раније закљученим уговорима о јавним набавкама који су се односили на исти предмет набавке, за период од претходне три године пре објављивања позива за подношење понуда.

Докази на основу којих наручилац може одбити понуду су:

1. исправа о наплаћеној уговорној казни;
2. исправа о реализованом средству обезбеђења испуњења обавеза у поступку јавне набавке или испуњења уговорних обавеза;
3. правоснажна судска одлука или коначна одлука другог надлежног органа;

4. рекламације корисника, ако нису отклоњене у уговореном року;
5. извештај надзорног органа о изведеним радовима који нису у складу са пројектом, односно уговором;
6. изјава о раскиду уговора због неиспуњења битних елемената уговора дата на начин и под условима предвиђеним законом којим се уређују облигациони односи;
7. доказ о ангажовању на извршењу уговора о јавној набавци лица која нису означена у понуди као подизвођачи, односно чланови групе понуђача;
8. други одговарајући доказ примерен предмету јавне набавке, који се односи на испуњење обавеза у ранијим поступцима јавне набавке или по раније закљученим уговорима о јавним набавкама.

21. НЕГАТИВНА РЕФЕРЕНЦА

Наручилац ће одбити понуду понуђача уколико поседује доказ који потврђује да понуђач није испуњавао своје обавезе по раније закљученим уговорима о јавним набавкама који су се односили на исти предмет набавке, за период од претходне три године пре објављивања позива за подношење понуда.

Докази из става 1. ове тачке су:

- 1) исправа о наплаћеној уговорној казни;
- 2) исправа о реализованом средству обезбеђења испуњења обавеза у поступку јавне набавке или испуњења уговорних обавеза;
- 3) правоснажна судска одлука или коначна одлука другог надлежног органа;
- 4) рекламације корисника, ако нису отклоњене у уговореном року;
- 5) извештај надзорног органа о изведеним радовима који нису у складу са пројектом, односно уговором;
- 6) изјава о раскиду уговора због неиспуњења битних елемената уговора дата на начин и под условима предвиђеним законом којим се уређују облигациони односи;
- 7) доказ о ангажовању на извршењу уговора о јавној набавци лица која нису означена у понуди као подизвођачи, односно чланови групе понуђача;
- 8) други одговарајући доказ примерен предмету јавне набавке, који се односи на испуњење обавеза у ранијим поступцима јавне набавке или по раније закљученим уговорима о јавним набавкама.

Доказ из става 2. подтачка 3) ове тачке може да се односи на поступак који је спровео или уговор који је закључио и други наручилац ако је предмет јавне набавке истоврстан.

22. РОКОВИ И НАЧИН ПОДНОШЕЊА ЗАХТЕВА ЗА ЗАШТИТУ ПРАВА СА УПУТСТВОМ О УПЛАТИ ТАКСЕ ИЗ ЧЛАНА 156. ЗАКОНА

Захтев за заштиту права може да поднесе понуђач, односно заинтересовано лице које има интерес за доделу уговора у овом поступку јавне набавке и које је претрпело или би могло да претрпи штету због поступања наручиоца противно одредбама Закона (у даљем тексту: подносилац захтева).

Захтев за заштиту права подноси се наручиоцу, а копија се истовремено доставља Републичкој комисији за заштиту права у поступцима јавних набавки на адресу: Немањина 22-26, 11000 Београд.

Захтев за заштиту права доставља се непосредно, електронском поштом на e-mail: jovana.topic@besej.rs, факсом на број или препорученом поштом са повратницом.

Захтев за заштиту права може се поднети у току целог поступка јавне набавке, против сваке радње наручиоца, осим ако Законом није другачије одређено.

1. Захтев за заштиту права којим се оспорава врста поступка, садржина позива за подношење понуда или конкурсне документације, сматраће се благовременим ако

је примљен од стране наручиоца најкасније 7 (седам) дана пре истека рока за подношење понуда, без обзира на начин достављања, и уколико је подносилац захтева у складу са чланом 63. став 2. Закона указао наручиоцу на евентуалне недостатке и неправилности, а наручилац исте није отклонио.

Захтев за заштиту права којим се оспоравају радње које наручилац предузме пре истека рока за подношење понуда, а након истека рока из члана 149. став 3. Закона, сматраће се благовременим уколико је поднет најкасније до истека рока за подношење понуда.

2. После доношења одлуке о додели уговора из члана 108. Закона или одлуке о обустави поступка јавне набавке из члана 109. Закона, рок за подношење захтева за заштиту права је 10 (десет) дана од дана објављивања одлуке на Порталу јавних набавки.

Захтевом за заштиту права не могу се оспоравати радње наручиоца предузете у поступку јавне набавке ако су подносиоцу захтева били или могли бити познати разлози за његово подношење пре истека рока из члана 149. ст. 3. и 4. Закона, а подносилац захтева га није поднео пре истека тог рока.

Ако је у истом поступку јавне набавке поново поднет захтев за заштиту права од стране истог подносиоца захтева, у том захтеву се не могу оспорити радње наручиоца за које је подносилац захтева по поднетом захтеву знао или могао знати приликом подношења претходног захтева.

О поднетом захтеву за заштиту права Наручилац објављује обавештење на Порталу јавних набавки и на својој интернет страници, најкасније у року од два дана од дана пријема захтева за заштиту права.

После поднетог захтева за заштиту права, Наручилац спроводи, односно зауставља даље активности у складу са одредбом члана 150. Закона.

Подносилац захтева је дужан да уплати таксу на следећи рачун: **Текући рачун:** 840-30678845-06, **Модел:** 97, **Позив на број:** 50-016 **Прималац:** буџет Републике Србије.

Подносилац захтева дужан је да на рачун буџета Републике Србије уплати таксу од:

-120.000 динара, ако се захтев за заштиту права подноси **пре отварања понуда** и ако процењена вредност није већа од 120.000.000 динара;

- 250.000 динара ако се захтев за заштиту права подноси **пре отварања понуда** и ако је процењена вредност већа од 120.000.000 динара;

-120.000 динара, ако се захтев за заштиту права подноси **након отварања понуда** и ако процењена вредност није већа од 120.000.000 динара;

- 0,1 % процењене вредности јавне набавке, односно понуђене цене понуђача којем је додељен уговор, ако се захтев за заштиту права подноси **након отварања понуда** и ако је та вредност већа од 120.000.000 динара.

Поступак заштите права понуђача уређен је одредбама чл. 138. – 159. Закона, а посебна овлашћења Републичке комисије за заштиту права у поступцима јавних набавки, одредбама чл. 160 до 167. Закона.

23. РОК У КОЈЕМ ЋЕ УГОВОР БИТИ ЗАКЉУЧЕН

Наручилац ће уговор о јавној набавци доставити понуђачу којем је уговор додељен у року од 8 (осам) дана од дана протекла рока за подношење захтева за заштиту права.

У случају да је поднета само једна понуда наручилац може закључити уговор пре истека рока за подношење захтева за заштиту права, у складу са чланом 112. став 2. тачка 5) Закона.

24. ИЗМЕНЕ ТОКОМ ТРАЈАЊА УГОВОРА О ЈАВНОЈ НАБАВЦИ РАДОВА РЕКОНСТРУКЦИЈИ ГЕРАНТОЛОШКОГ ЦЕНТРА У БЕЧЕЈУ...

1) Наручилац може, након закључења Уговора о јавној набавци **ИЗВОЂЕЊЕ РАДОВА РЕКОНСТРУКЦИЈИ ГЕРАНТОЛОШКОГ ЦЕНТРА У БЕЧЕЈУ....**, без спровођења поступка јавне набавке, да повећа обим радова који су предмет уговора, ако је то повећање последица околности које су уочене у току реализације уговора и без чијег извођења

циљ закљученог уговора не би био остварен у потпуности. Вредност повећаног обима радова не може бити већа од 5% укупне вредности закљученог уговора, односно укупна вредност повећања уговора не може да буде већа од 5.000.000 динара. Наведено ограничење не односи се на вишкове радова уколико су ти радови уговорени. (члан 115. ст. 1. и 3. Закона).

Ако вредност повећаног обима радова прелази прописане лимите, повећање обима предмета уговора не може се извршити без спровођења одговарајућег поступка јавне набавке.

Наручилац ће дозволити продужетак рока за извођење радова , ако наступе околности на које извођач радова није могао да утиче, а које се односе на:

- 1) природни догађај (пожар, поплава, земљотрес, изузетно лоше време неуобичајено за годишње доба и за место на коме се радови изводе и сл.);
- 2) мере које буду предвиђене актима надлежних органа;
- 3) услови за извођење радова у земљи или води, који нису предвиђени техничком документацијом;
- 4) закашњење наручиоца да Извођача радова уведе у посао;
- 5) непредвиђене радове за које Извођач радова приликом извођења радова није знао нити је могао знати да се морају извести.

2) У случају потребе извођења непредвиђених радова, поред продужења рока, наручилац ће дозволити и промену вредности закљученог уговора, до износа трошкова који су настали због извођења тих радова, под условом да вредност тих трошкова не прелази прописане лимите за повећање обима предмета јавне набавке.

Наручилац доноси одлуку о измени уговора због повећања обима предмета јавне набавке или због промене других битних елемената уговора, у складу са чланом 115. Закона.

Изменом уговора, по било ком од наведених основа, **не може се мењати предмет јавне набавке.**

VII ОБРАЗАЦ ПОНУДЕ

Понуда бр _____ од _____ за јавну набавку (**РАДОВИ НА РЕКОНСТРУКЦИЈИ ГЕРАНТОЛОШКОГ ЦЕНТРА У БЕЧЕЈУ..**), ЈН број 11/17

1) ОПШТИ ПОДАЦИ О ПОНУЂАЧУ

Назив понуђача:	
Адреса понуђача:	
Матични број понуђача:	
Порески идентификациони број понуђача (ПИБ):	
Име лица за контакт:	
Електронска адреса понуђача (e-mail):	
Телефон:	
Телефакс:	
Број рачуна понуђача и назив банке:	
Лице овлашћено за потписивање уговора	

2) ПОНУДУ ПОДНОСИ:

А) САМОСТАЛНО
Б) СА ПОДИЗВОЂАЧЕМ
В) КАО ЗАЈЕДНИЧКУ ПОНУДУ

Напомена: заокружити начин подношења понуде и уписати податке о подизвођачу, уколико се понуда подноси са подизвођачем, односно податке о свим учесницима заједничке понуде, уколико понуду подноси група понуђача

3) ПОДАЦИ О ПОДИЗВОЂАЧУ

1)	Назив подизвођача:	
	Адреса:	
	Матични број:	
	Порески идентификациони број:	
	Име лица за контакт:	
	Процент укупне вредности набавке који ће извршити подизвођач:	
	Део предмета набавке који ће извршити подизвођач:	
2)	Назив подизвођача:	
	Адреса:	
	Матични број:	
	Порески идентификациони број:	
	Име лица за контакт:	
	Процент укупне вредности набавке који ће извршити подизвођач:	
	Део предмета набавке који ће извршити подизвођач:	

Напомена: Табелу „Подаци о подизвођачу“ попуњавају само они понуђачи који подносе понуду са подизвођачем, а уколико има већи број подизвођача од места предвиђених у табели, потребно је да се наведени образац копира у довољном броју примерака, да се попуни и достави за сваког подизвођача.

4) ПОДАЦИ О УЧЕСНИКУ У ЗАЈЕДНИЧКОЈ ПОНУДИ

1)	Назив учесника у заједничкој понуди:	
	Адреса:	
	Матични број:	
	Порески идентификациони број:	
	Име лица за контакт:	
2)	Назив учесника у заједничкој понуди:	
	Адреса:	
	Матични број:	
	Порески идентификациони број:	
	Име особе за контакт:	
3)	Назив учесника у заједничкој понуди:	
	Адреса:	
	Матични број:	
	Порески идентификациони број:	
	Име особе за контакт:	

Напомена: Табелу „Подаци о учеснику у заједничкој понуди“ попуњавају они понуђачи који подnose заједничку понуду. Потребно је да се наведени образац копира у довољном броју примерака, да се попуни и достави за сваког понуђача који је учесник у заједничкој понуди.

5) ОПИС ПРЕДМЕТА НАБАВКЕ [навести предмет јавне набавке]

Укупна цена без ПДВ-а	
Укупна цена са ПДВ-ом	
Рок и начин плаћања	Рок плаћања је 45 дана од достављања оверених привремених ситуација и окончане ситуације
Рок важења понуде	___ дана од дана отварања понуда
Рок извођења радова од дана увођења у посао	___ календарских дана од дана увођења у посао
Гарантни период	___ месеци/а од дана примопредаје радова

НАПОМЕНА:

Овом понудом прихватамо све услове из позива за подношење понуда и конкурсне документације за ову јавну набавку

Датум

М. П.

Понуђач

Напомене:

Образац понуде понуђач мора да попуни, овери печатом и потпише, чиме потврђује да су тачни подаци који су у обрасцу понуде наведени. Уколико понуђачи подносе заједничку понуду, понуду потписује члан групе понуђача који је Споразумом овлашћен да поднесе понуду, а понуду могу да потпишу и печатом овере сви понуђачи из групе понуђача. Уколико је предмет јавне набавке обликован у више партија, понуђачи ће попуњавати образац понуде за сваку партију посебно.

VIII. ОБРАЗАЦ ИЗЈАВЕ О НЕЗАВИСНОЈ ПОНУДИ

На основу члана 26. став 2. Закона, _____,
(назив понуђача)
дајем следећу

ИЗЈАВУ О НЕЗАВИСНОЈ ПОНУДИ

Изјављујем, под пуном материјалном и кривичном одговорношћу, да сам понуду у поступку јавне набавке.радови на реконструкцији Герантолошког центра у Бечеју *набавке*, бр [11/17], поднео независно, без договора са другим понуђачима или заинтересованим лицима.

Датум:

М.П.

Потпис понуђача

Напомена: у случају постојања основане сумње у истинитост изјаве о независној понуди, наручилац ће одмах обавестити организацију надлежну за заштиту конкуренције. Организација надлежна за заштиту конкуренције, може понуђачу, односно заинтересованом лицу изрећи меру забране учешћа у поступку јавне набавке ако утврди да је понуђач, односно заинтересовано лице повредило конкуренцију у поступку јавне набавке у смислу закона којим се уређује заштита конкуренције. Мера забране учешћа у поступку јавне набавке може трајати до две године.

Уколико понуду подноси група понуђача, Изјава мора бити потписана од стране овлашћеног лица сваког понуђача из групе понуђача и оверена печатом.

IX. ОБРАЗАЦ ТРОШКОВА ПРИПРЕМЕ ПОНУДЕ

На основу члана 88. став 1. Закона, _____, као понуђач,
назив понуђача
доставља укупан износ и структуру трошкова припремања понуде, како следи у табели:

<i>ВРСТА ТРОШКА</i>	<i>ИЗНОС ТРОШКА У РСД</i>
УКУПАН ИЗНОС ТРОШКОВА ПРИПРЕМАЊА ПОНУДЕ	

Датум:

М.П.

Потпис понуђача

Напомена: достављање овог обрасца није обавезно.

Трошкове припреме и подношења понуде сноси искључиво понуђач и не може тражити од наручиоца накнаду трошкова.

Ако је поступак јавне набавке обустављен из разлога који су на страни наручиоца, наручилац је дужан да понуђачу надокнади трошкове израде узорка или модела, ако су израђени у складу са техничким спецификацијама наручиоца и трошкове прибављања средства обезбеђења, под условом да је понуђач тражио накнаду тих трошкова у својој понуди.

X. ОБРАЗАЦ ИЗЈАВЕ О ПОШТОВАЊУ ОБАВЕЗА ИЗ ЧЛ. 75. СТАВ 2. ЗАКОНА

Поступајући по одредби члана 75. став 2. Закона, _____,
назив понуђача
као овлашћено лице понуђача (или као законски заступник понуђача), дајем следећу

ИЗЈАВУ

Изјављујем, под пуном материјалном и кривичном одговорношћу, да је Понуђач
_____ при састављању понуде за јавну набавку
назив понуђача

Радови на реконструкцији Герантолошког центра у Бечеју бр. 11/17, поштовао обавезе које произлазе из важећих прописа о заштити на раду, запошљавању и условима рада, заштити животне средине и потврђујем да понуђач нема забрану обављања делатности која је на снази у време подношења понуде.

Датум:

М.П.

Потпис понуђача

Напомена: Уколико понуду подноси група понуђача, Изјава мора бити потписана од стране овлашћеног лица сваког понуђача из групе понуђача и оверена печатом.

**УГОВОР
О ИЗВОЂЕЊУ ГРАЂЕВИНСКИХ РАДОВА НА
РЕКОНСТРУКЦИЈИ ГЕРАНТОЛОШКОГ ЦЕНТРА**

Закључен у _____, дана _____ године, између:

НАРУЧИЛАЦ РАДОВА:

Општина Бечеј са седиштем у Трг ослобођења 2, Бечеј, ПИБ 100742635, кога заступа Драган Тошић, председник општине (у даљем тексту: Наручилац),

и

ИЗВОЂАЧ РАДОВА:

_____ са седиштем у _____
назив извођача
ул. _____ бр. _____, ПИБ _____ кога заступа
адреса
_____ (у даљем тексту: Извођач радова).

Или

Носилац посла _____ са седиштем у _____
назив носиоца посла
ул. _____ бр. _____, ПИБ _____ кога заступа
адреса
_____ (у даљем тексту: Извођач радова) са члановима групе

_____ са седиштем у _____
назив члана групе
ул. _____ бр. _____, ПИБ _____ и
адреса

_____ са седиштем у _____
назив члана групе
ул. _____ бр. _____, ПИБ _____

или

Носилац посла _____ са седиштем у _____
назив носиоца посла
ул. _____ бр. _____, ПИБ _____ кога заступа
адреса
_____ (у даљем тексту: Извођач радова) са подизвођачем

_____ са седиштем у _____
назив Подизвођача
ул. _____ бр. _____, ПИБ _____ и
адреса

Члан 1.

Уговорне стране констатују:

- да је Наручилац на основу члана 32. Закона о јавним набавкама („Службени гласник РС” број 124/12, 14/15 и 68/15), дана 15.03.2017. године, објавио Позив за подношење понуда у отвореном поступку и Конкурсну документацију, за јавну набавку извођења грађевинских радова на реконструкцији герантолошког Центра у Бечеју „ЈН. Бр. 11/17”, на Порталу јавних набавки и на интернет страници наручиоца,

- да је у прописаним роковима спровео поступак јавне набавке, извршио оцену, вредновање и упоређивање понуда и да је као најповољнију понуду изабрао понуду коју је поднео Извођач радова, која у потпуности одговара свим условима из Закона о јавним набавкама, захтевима конкурсне документације, као и техничким спецификацијама;

- да се средства за извођење предметних радова обезбеђују у складу са Програмом обнове и унапређења објеката јавне намене у јавној својини у области образовања, здравства и социјалне заштите који је утврдила Влада Закључком 05 број: 351-3817/2016 од 8. априла 2016. године као и са Програмом о измени и допунама Програма обнове и унапређења објеката јавне намене у јавној својини у области образовања, здравства и социјалне заштите који је утврдила Влада Закључком 05 број: 351-562/2017 од 24.01.2017. године (у даљем тексту: Програм) преко Канцеларије за управљање јавним улагањима (у даљем тексту: Канцеларија)

- да је Наручилац у складу са чланом 108. став 1. Закона о јавним набавкама, донео Одлуку о додели уговора бр. _____ од _____ године, којом је уговор о јавној набавци доделио Извођачу радова.

1. Предмет уговора

Члан 2.

Предмет овог уговора је извршење радова реконструкцији Герантолошког центра у Бечеју.

Ради извршења радова који су предмет Уговора, Извођач радова се обавезује да обезбеди радну снагу, материјал, грађевинску и другу опрему, изврши грађевинске, грађевинско-занатске и припремно-завршне радове, као и све друго неопходно за потпуно извршење радова који су предмет овог уговора.

Вредност радова – цена

Члан 3

Уговорне стране утврђују да цена свих радова који су предмет Уговора износи: _____ динара са ПДВ-ом (словима: _____), од чега је ПДВ _____, што без ПДВ-а износи _____ (словима: _____) а добијена је на основу јединичних цена из усвојене понуде Извођача радова број _____ од _____ 2017. године.

Уговорена цена је фиксна по јединици мере и не може се мењати услед повећања цене елемената на основу којих је одређена.

Осим вредности рада, добара и услуга неопходних за извршење уговора, цена обухвата и трошкове организације градилишта, осигурања и све остале зависне трошкове Извођача радова.

Понуђеном ценом из става 1 овог Члана Уговора обухваћено је: вредност материјала, радне снаге, механизације, скеле, оплате, средства за рад, унутрашњи и спољашњи транспорт, чување и одржавање радова, осигурање и обезбеђење одвијања саобраћаја у току радова, обезбеђење целокупних радова, материјала, грађевинске механизације, гаранције, осигурање, рад ноћу и рад недељом и празником, све привремене радове потребне за извођење сталних радова, све таксе, накнаде, као и све трошкове мобилизације и демобилизације градилишта, организације истог, спровођење мера безбедности и здравља на раду и заштите животне средине, градилишних прикључака, припремних радова, градилишне оgrade и градилишне

табле, прилазне путеве и платое за комуникацију и организацију грађења, режијске и све друге трошкове који се јаве током извођења радова и који су потребни за извођење и завршетак радова у складу са захтевима Наручиоца. Уговорене јединичне цене за материјал, инсталације и сву опрему, подразумевају франко градилиште, односно објекат, размештено и изведено према техничкој документацији.

Услови и начин плаћања

Члан 4

Уговорне стране су сагласне да се плаћање по овом уговору изврши по испостављеним привременим ситуацијама једном месечно и окончаној ситуацији, сачињеним на основу оверене грађевинске књиге изведених радова и јединичних цена из усвојене понуде бр. _____ од _____ и потписаним од стране стручног надзора, у року од 45 (четрдесетпет) дана од дана пријема оверене ситуације од стране стручног надзора, с тим што окончана ситуација мора износити минимум 10% (десет процената) од уговорене вредности.

Уплату средстава обрачунатих на начин и у роковима из става 1.овог члана, Канцеларија ће вршити директно на рачун Извођача радова.

Услов за оверу окончане ситуације је извршена примопредаја изведених радова.

Комплетну документацију неопходну за оверу привремене ситуације: листове грађевинске књиге, одговарајуће атесте за уграђени материјал и другу документацију Извођач радова доставља стручном надзору који ту документацију чува до примопредаје и коначног обрачуна, у супротном се неће извршити плаћање тих позиција, што Извођач радова признаје без права приговора.

Рок за завршетак радова

Члан 5

Извођач радова се обавезује да уговорене радове изведе у року од _____ (_____) календарских дана рачунајући од дана увођења у посао, а према приложеном динамичком плану, који је саставни део Уговора. У случају обуставе радова која се евидентира у грађевинском дневнику, рок за извођење радова се продужава за онолико дана колико је трајала обустава радова и тај рок се не обрачунава у календарске дане који су потребни за завршетак радова. Разлози за обуставу радова у складу са чланом 6. овог уговора су:

1. природни догађаји (пожар, поплава, земљотрес, изузетно лоше време неуобичајено за годишње доба и за место на коме се радови изводе и сл.);
2. мере предвиђене актима надлежних органа;
3. услови за извођење радова у земљи или води, који нису предвиђени техничком документацијом;

Датум увођења у посао стручни надзор уписује у грађевински дневник. Рок за увођење у посао је најкасније 10 дана од дана ступања на снагу овог Уговора уколико није другачије одређено.

Под завршетком радова сматра се дан њихове спремности за примопредају изведених радова, а што стручни надзор констатује у грађевинском дневнику.

Утврђени рокови су фиксни и не могу се мењати без сагласности Наручиоца.

Ако постоји оправдана сумња да ће радови бити изведени у уговореном року, Наручилац има право да затражи од Извођача радова да предузме потребне мере којима се обезбеђује одговарајуће убрзање радова и њихово усклађивање са уговореним планом грађења.

Члан 6

Извођач радова има право да захтева продужење рока за извођење радова у случају у коме је због промењених околности или неиспуњења обавеза Наручиоца био спречен да изводи радове.

Као разлози због којих се, у смислу става 1. овог члана, може захтевати продужење рокова, сматрају се нарочито:

4. природни догађаји (пожар, поплава, земљотрес, изузетно лоше време неубичајено за годишње доба и за место на коме се радови изводе и сл.);
5. мере предвиђене актима надлежних органа;
6. услови за извођење радова у земљи или води, који нису предвиђени техничком документацијом;
7. закашњење увођења Извођача радова у посао;
8. непредвиђени радови за које Извођач радова приликом извођења радова није знао нити је могао знати да се морују извести.

Наручилац одлучује да ли ће и за колико продужити рок за завршетак радова у року од 8 дана од дана када је Извођач радова затражио од Наручиоца да одлучи о продужењу рока за завршетак радова. Уколико Извођач радова пропусти да достави благовремено упозорење о кашњењу или не сарађује у смислу решавања овог кашњења, кашњење изазвано овим пропустом се неће разматрати приликом одређивања новог рока за завршетак радова.

Захтев за продужење рока за извођење радова Извођач радова писмено подноси Наручиоцу у року од једног дана од сазнања за околност, а најкасније 10 (десет) дана пре истека коначног рока за завршетак радова.

Уговорени рок је продужен када уговорне стране закључе Анекс уговора у складу са одлуком коју Наручилац донесе на начин и под условима прописаним чланом 115. Закона.

У случају да Извођач радова не испуњава предвиђену динамику, обавезан је да уведе у рад више извршилаца, без права на захтевање повећаних трошкова или посебне накнаде.

Ако Извођач радова падне у доцњу са извођењем радова, нема право на продужење уговореног рока због околности које су настале у време доцње.

Уговорна казна

Члан 7

Уколико Извођач радова не заврши радове у уговореном року, дужан је да плати Наручиоцу радова уговорну казну у висини 0,1% (0,1 процената) од укупно уговорене вредности без ПДВ-а за сваки дан закашњења. Уколико је укупан износ обрачунат по овом основу већи од 5% од Укупне уговорене цене без ПДВ-а, Наручилац може једнострано раскинути Уговор.

Наплату уговорне казне Наручилац радова ће извршити, без претходног пристанка Извођача радова, умањењем рачуна наведеног у окончаној ситуацији.

Ако је Наручилац због закашњења у извођењу или предаји изведених радова претрпео какву штету, може захтевати од Извођача радова и потпуну накнаду штете, независно од уговорене казне и заједно са њом.

Обавезе Извођача радова

Члан 8

Извођач радова се обавезује да радове изведе у складу са важећим техничким прописима, документацијом и овим уговором као и да исте по завршетку преда Наручиоцу радова, као и:

- (1) да пре почетка радова Наручиоцу радова достави решење о именовању одговорног Извођача радова;

- (2) да по пријему пројектно-техничке документације исту детаљно прегледа и брижљиво проучи и у року од 10 дана, рачунајући од дана примопредаје техничке документације, достави у писаном облику Наручиоцу евентуалне примедбе на разматрање и даље поступање. Неблаговремено уочене или достављене примедбе, као и евентуални недостаци у пројектно-техничкој документацији који нису могли остати непознати да је пројектно-техничка документација, на време, савесно и брижљиво сагледана, неће се узете у обзир, нити ће имати утицаја на рок и цену извођења радова;
- (3) да у року од 7 (седам) дана од дана потписивања уговора достави стручном надзору динамични план извођења радова;
- (4) да о свом трошку обезбеди и истакне на видном месту градилишну таблу у складу са важећим прописима;
- (5) да се строго придржава мера заштите на раду;
- (6) да по завршеним радовима одмах обавести Наручиоцу радова да је завршио радове и да је спреман за њихову примопредају; да изводи радове према документацији на основу које је издато одобрење за изградњу, односно главном пројекту, у складу са прописима, стандардима, техничким нормативима и нормама квалитета које важе за поједине врсте радова, инсталацију и опреме;
- (7) да обезбеди довољну радну снагу на градилишту и благовремену испоруку уговореног материјала и опреме потребну за извођење уговором преузетих радова;
- (8) да обезбеди безбедност свих лица на градилишту, као и одговарајуће обезбеђење складишта својих материјала и слично, тако да се Наручилац радова ослобађа свих одговорности према државним органима, што се тиче безбедности, прописа о заштити животне средине, и радно-правних прописа за време укупног трајања извођења радова до предаје радова Наручиоцу радова;
- (9) да уредно води све књиге предвиђене законом и другим прописима Републике Србије;
- (10) да на градилишту обезбеди уговор о грађењу, решење о одређивању одговорног извођача радова на градилишту и главни пројекат, односно документацију на основу које се објекат гради;
- (11) да омогући вршење стручног надзора на објекту;
- (12) да омогући наручиоцу сталан надзор над радовима и контролу количине и квалитета употребљеног материјала;
- (13) да поступи по свим основаним примедбама и захтевима Наручиоца радова датим на основу извршеног надзора и да у том циљу, у зависности од конкретне ситуације, о свом трошку, изврши поправку или рушење или поновно извођење радова, замену набављеног или уграђеног материјала, опреме, уређаја и постројења или убрзања извођења радова када је запао у доцњу у погледу уговорених рокова извођења радова;
- (14) да уведе у рад више смена, продужи смену или уведе у рад више извршилаца, без права на повећање трошкова или посебне накнаде за то уколико не испуњава предвиђену динамику;
- (15) да сноси трошкове накнадних прегледа комисије за пријем радова уколико се утврде неправилности и недостаци;
- (16) да гарантује квалитет изведених радова и употребљеног материјала, с тим да отклањању недостатка у гарантном року за изведене радове Извођач мора да приступи у року од 5 дана;
- (17) да обезбеди доказ о квалитету извршених радова, односно уграђеног материјала, инсталација и опреме.
- (18) да Извођач отклони, све евентуално начињене штете на постојећим инсталацијама, објектима, саобраћајницама, јавним и приватним површинама

Обавезе Наручиоца радова

Члан 9

Наручилац радова ће обезбедити вршење стручног надзора над извршењем уговорних обавеза Извођача радова.

Наручилац радова се обавезује да уведе Извођача радова у посао, предајући му техничку документацију као и обезбеђујући му несметан прилаз градилишту.

Наручилац радова се обавезује да учествује у раду комисије за примопредају и коначни обрачун изведених радова са стручним надзором и Извођачем радова.

Наручилац радова се обавезује да пре почетка рада на градилишту писменим актом одреди координатора за безбедност и здравље на раду у фази извођења радова, а у складу са законом који регулише ову област;

Евентуалне примедбе и предлози надзорног органа

Члан 10

Евентуалне примедбе и предлози надзорног органа уписују се у грађевински дневник.

Извођач радова је дужан да поступи по оправданим примедбама и захтевима надзорног органа и да отклони недостатке у радовима у погледу којих су стављене примедбе и то на сопствени трошак.

Финансијско обезбеђење

Члан 11

Извођач радова се обавезује да на дан закључења Уговора, а најкасније у року од 7 (седам) дана од дана закључења уговора, преда Наручиоцу Банкарску гаранцију за добро извршење посла, која ће бити са клаузулама: безусловна и платива на први позив, у корист Наручиоца, у износу од 10% (десет процената) од укупне вредности уговора без ПДВ-а, са роком важности који је 30 (тридесет) дана дужи од уговореног рока за завршетак радова, с тим да евентуални продужетак рока за завршетак радова има за последицу и продужење рока важења гаранције, за исти број дана за који ће бити продужен и рок за завршетак радова.

Приликом примопредаје радова Извођач радова се обавезује да Наручиоцу преда Банкарску гаранцију за отклањање недостатака у гарантном року, која ће бити са клаузулама: безусловна и платива на први позив, у висини од 5% (пет процената) од укупне вредности изведених радова без ПДВ-а, са роком трајања који је 5 (пет) дана дужи од истека гарантног рока.

Осигурање

Члан 12

Извођач радова је дужан да осигура радове, раднике, материјал и опрему од уобичајних ризика до њихове пуне вредности (осигурање објекта у изградњи) и достави наручиоцу полису осигурања, оригинал или оверену копију, са роком важења за цео период извођења радова.

Извођач радова је такође дужан да достави наручиоцу полису осигурања од одговорности за штету причињену трећим лицима и стварима трећих лица, оригинал или оверену копију, са роком важења за цео период извођења радова, у свему према важећим законским прописима.

Уколико се рок за извођење радова продужи, извођач радова је дужан да достави, пре истека уговореног рока, полисе осигурања из става 1. и 2. овог члана, са новим периодом осигурања.

Гаранција за изведене радове и гарантни рок

Члан 13

Извођач радова гарантује да су изведени радови у време примопредаје у складу са уговором, прописима и правилима струке и да немају мана које онемогућавају или умањују њихову вредност или њихову подобност за редовну употребу, односно употребу одређену уговором.

Гарантни рок за квалитет изведених радове износи 2 (две) године и рачуна се од датума примопредаје радова. Гарантни рок за сву уграђену опрему и материјал је у складу са гарантним роком произвођача рачунајући од датума примопредаје радова, с тим што је извођач радова дужан да сву документацију о гаранцијама произвођача опреме, заједно са упутствима за употребу, прибави и преда Наручиоцу радова.

Извођач радова је дужан да о свом трошку отклони све недостатке који се покажу у току гарантног рока, а који су наступили услед тога што се Извођач није држао својих обавеза у погледу квалитета радова и материјала у року од 5 дана од пријема писаног захтева од стране Наручиоца.

Независно од права из гаранције, Наручилац радова има право да од извођача радова захтева накнаду штете која је настала као последица некавалитетно изведених радова или уградње материјала неодговарајућег квалитета.

Квалитет уграђеног материјала

Члан 14

За укупан уграђени материјал Извођач радова мора да има сертификате квалитета и атесте који се захтевају по важећим прописима и мерама за објекте те врсте у складу са пројектном документацијом.

Достављени извештаји о квалитету уграђеног материјала морају бити издати од акредитоване лабораторије за тај тип материјала.

Уколико Наручилац утврди да употребљени материјал не одговара стандардима и техничким прописима, он га може одбити и забранити његову употребу. У случају спора меродаван је налаз овлашћене организације за контролу квалитета.

Извођач радова је дужан да о свом трошку обави одговарајућа испитивања материјала. Поред тога, он је одговоран уколико употреби материјал који не одговара квалитету.

У случају да је због употребе некавалитетног материјала угрожена безбедност и функционалност објекта, Наручилац има право да тражи од Извођача радова да поруши изведене радове и да их о свом трошку поново изведе у складу са техничком документацијом и уговорним одредбама. Уколико Извођач радова у одређеном року то не учини, Наручилац има право да ангажује друго лице на терет Извођача радова.

Стручни надзор над извођењем уговорених радова се врши складу са законом којим се уређује планирање и изградња.

Извођач радова се не ослобађа одговорности ако је штета настала због тога што је при извођењу одређених радова поступао по захтевима Наручиоца.

Вишкови и мањкови радова

Члан 15

За свако одступање од техничке документације на основу које се изводе радови и уграђује опрема, односно за свако одступање од уговорених радова, Извођач радова је дужан да о томе обавести Наручиоца и да тражи писмену сагласност за та одступања.

Извођач радова не може захтевати повећање уговорене цене за радове које је извршио без сагласности Наручиоца.

Вишкови или мањкови радова за чије извођење је Наручилац дао сагласност, обрачунавају се и плаћају по уговореним фиксним јединичним ценама и стварним количинама изведених радова.

Наручилац има право да у току извођења радова, односно монтаже опреме, одустане од дела радова и опреме предвиђених у техничкој документацији чија укупна вредност не прелази 10% укупне уговорене цене, под условом да се тим одустајањем не угрозе гарантоване карактеристике објекта као целине.

Непредвиђени радови

Члан 16.

Непредвиђени радови су они радови чије је предузимање било нужно због осигурања стабилности објекта или ради спречевања настанка штете, а изазвани су неочекиваном тежом природом земљишта, неочекиваном појавом воде или другим ванредним и неочекиваним догађајем.

Непредвиђене радове Извођач радова може да изведе и без претходне сагласности наручиоца, ако због њихове хитности није био у могућности да прибави ту сагласност.

Извођач радова је дужан без одлагања обавестити Наручиоца о разлозима за извођење непредвиђених радова и о предузетим мерама.

Извођач радова има право на правичну накнаду за непредвиђене радове који су морали бити обављени.

Наручилац може раскинути овај уговор ако би услед непредвиђених радова уговорена цена морала бити повећана за 5,0%, и више, о чему је дужан без одлагања обавестити Извођача радова.

У случају раскида уговора Наручилац је дужан исплатити Извођачу радова одговарајући део цене за већ извршене радове, као и правичну накнаду за учињене неопходне трошкове.

Примопредаја изведених радова

Члан 17

Примопредаја изведених радова врши се по завршетку извођења уговорених радова на објекту, односно свих радова предвиђених одобрењем за изградњу или одобрењем за извођење радова и техничком документацијом. Примопредаја изведених радова може да се врши и упоредо са извођењем радова на захтев Наручиоца, ако по завршетку извођења свих радова на објекту не би могла да се изврши контрола дела изведених радова.

Примопредаја изведених радова обухвата контролу усклађености изведених радова са одобрењем за изградњу или одобрењем за извођење радова и техничком документацијом на основу које се изводе уговорени радови, као и са техничким прописима и стандардима који се односе на поједине врсте радова, односно материјала, опреме и инсталација.

Извођач радова о завршетку уговорених радова обавештава Наручиоца и стручни надзор, а дан завршетка радова уписује се у грађевински дневник.

Примопредаја радова се врши комисијски најкасније у року од 15 (петнаест) дана од завршетка радова.

Комисију за примопредају радова именоване Наручилац, а обавезно је чине 2(два) представника Наручиоца, 1(један) представник Канцеларије и 1 (један) представник Извођача радова, уз присуство Стручног надзора.

Комисија сачињава записник о примопредаји.

Извођач радова је дужан да приликом примопредаје преда Наручиоцу, пре техничког прегледа пројекте изведених радова у два примерка са одговарајућим атестима за уграђени материјал и извештајима.

Грешке, односно недостатке које утврди Наручилац у току извођења или приликом преузимања и предаје радова, Извођач радова мора да отклони без одлагања. Уколико те недостатке Извођач радова не почне да отклања у року од 3 (три) дана и ако их не отклони у разумно утврђеном року, Наручилац има право да те недостатке отклони преко другог лица на терет Извођача радова.

Евентуално уступање отклањања недостатака другом лицу, Наручилац ће учинити по тржишним ценама и са пажњом доброг привредника.

Примопредају радова обезбедиће Наручилац у законски предвиђеном року.

Наручилац ће у моменту у примопредаје радова од стране Извођача радова примити на коришћење изведене радове.

Коначни обрачун

Члан 18

Коначну количину и вредност изведених радова по Уговору утврђује Комисија за коначни обрачун на бази стварно изведених радова оверених у грађевинској књизи од стране стручног надзора и усвојених јединичних цена из понуде које су фиксне и непроменљиве.

Комисију за коначни обрачун именовале Наручилац радова, а обавезно је чине и 2 (два) представника Наручиоца, 1 (један) представник Канцеларије и 1 (један) представник Извођача радова, уз присуство Стручног надзора.

Комисија сачињава Записник о коначном обрачуну изведених радова.

Окончана ситуација за изведене радове испоставља се истовремено са Записником о примопредаји и Записником о коначном обрачуну изведених радова.

Раскид Уговора

Члан 19

Наручилац задржава право да једнострано раскине овај уговор уколико Извођач радова касни са извођењем радова дуже од 15 (петнаест) календарских дана.

Наручилац задржава право да једнострано раскине овај уговор уколико извршени радови не одговарају прописима или стандардима за ту врсту посла и квалитету наведеном у понуди Извођача радова, а Извођач радова није поступио по примедбама стручног надзора, као и ако Извођач радова не изводи радове у складу са пројектно-техничком документацијом или из неоправданих разлога прекине са извођењем радова.

Наручилац може једнострано раскинути уговор и у случају недостатка средстава за његову реализацију.

Уколико дође до раскида Уговора пре завршетка свих радова чије извођење је било предмет овог Уговора заједничка Комисија ће сачинити Записник о до тада стварно изведеним радовима и њиховој вредности у складу са Уговором.

Уговор се раскида писаном изјавом која садржи основ за раскид уговора и доставља се другој уговорној страни.

У случају раскида Уговора, Извођач радова је дужан да изведене радове обезбеди и сачува од пропадања, као и да Наручиоцу преда пројекат изведеног објекта као и преглед стварно изведеним радова до дана раскида уговора, потписан од стране одговорног извођача радова и надзорног органа.

Измене уговора

Члан 20

Наручилац може, након закључења овог уговора, без спровођења поступка јавне набавке, да повећа обим радова који су предмет уговора, ако је то повећање последица околности које су уочене у току реализације уговора и без чијег извођења циљ закљученог уговора не би био остварен у потпуности. Вредност повећаног обима радова не може бити већа од 5% укупне вредности закљученог уговора, односно укупна вредност повећања уговора не може да буде већа од 5.000.000 динара. Наведено ограничење не односи се на вишкове радова уколико су ти радови уговорени. (члан 115. ст. 1. и 3. Закона).

Ако вредност повећаног обима радова прелази прописане лимите, повећање обима предмета уговора не може се извршити без спровођења одговарајућег поступка јавне набавке.

Наручилац ће дозволити продужетак рока за извођење радова , ако наступе околности на које извођач радова није могао да утиче, а које се односе на:

- 1) природни догађај (пожар, поплава, земљотрес, изузетно лоше време неуобичајено за годишње доба и за место на коме се радови изводе и сл.);
- 2) мере које буду предвиђене актима надлежних органа;
- 3) услови за извођење радова у земљи или води, који нису предвиђени техничком документацијом;
- 4) закашњење наручиоца да Извођача радова уведе у посао;
- 5) непредвиђене радове за које Извођач радова приликом извођења радова није знао нити је могао знати да се морају извести.

Члан 21

У случају потребе извођења непредвиђених радова, поред продужења рока, наручилац ће дозволити и промену цене, до износа трошкова који су настали због извођења тих радова, под условом да вредност тих трошкова не прелази прописане лимите за повећање обима предмета јавне набавке.

У року од 3 дана од почетка извођења радова на позицијама непредвиђених радова, Извођач је у обавези да достави Надзорном органу на сагласност Понуду са анализом цена за наведене позиције непредвиђених радова.

Наручилац доноси одлуку о измени уговора због повећања обима предмета јавне набавке или због промене других битних елемената уговора, у складу са чланом 115. Закона.

Изменом уговора, по било ком од наведених основа, не може се мењати предмет јавне набавке.

Сходна примена других прописа

Члан 22

На питања која овим уговором нису посебно утврђена, примењују се одговарајуће одредбе закона којим се уређује планирање и изградња и закона којим се уређују облигациони односи.

Саставни део уговора

Члан 23

Прилози и саставни делови овог Уговора су:

- техничка документација
- понуда Извођача радова бр. _____ од _____ . године
- динамика извођења радова

Решавање спорова

Члан 24

Све евентуалне спорове уговорне стране ће решавати споразумно. Уколико до споразума не дође, уговара се надлежност Привредног суда у Новом Саду

Број примерака уговора

Члан 25

Овај уговор сачињен је у 6 (шест) једнака примерка, по 2 (два) за сваку уговорну страну и 2 (два) за Канцеларију за управљање јавним улагањима.

Ступање на снагу

Члан 26

Овај уговор се сматра закљученим када га потпишу обе уговорне стране а ступа на снагу даном предаје Наручиоцу банкарске гаранције за добро извршење посла од стране Извођача радова.

ЗА ИЗВОЂАЧА РАДОВА

ЗА НАРУЧИОЦА

МП.

Драган Тошић

МП.

**САГЛАСНА:
КАНЦЕЛАРИЈА ЗА УПРАВЉАЊЕ ЈАВНИМ УЛАГАЊИМА**

В.Д. ДИРЕКТОРА Марко Благојевић

Датум _____

XII. ОБРАЗАЦ СТРУКТУРЕ ЦЕНЕ СА УПУТСТВОМ КАКО ДА СЕ ПОПУНИ

	Предмет ЈН Опис позиције радова	Јединица мере	Количина	Јединична цена без ПДВ-а	Јединична цена са ПДВ- ом	Укупна цена без ПДВ-а	Укупна цена са ПДВ-ом
Бр.	1	2	3	4	5	6 (3x4)	7 (3x5)
	РЕКАПИТУЛАЦИЈА ПРЕДМЕРА И ПРЕДРАЧУНА ПРОЈЕКТА АРХИТЕКТУРЕ ИДП 30- 12/15						
1	РАДОВИ НА ДЕМОНТАЖИ						
1.1	Пажљива демонтажа постојећих кровних прозора. Демонтиране прозоре склопити, утоварити на камион и одвести на депонију коју одреди инвеститор удаљен до 5км.	ком	53				
					УКУПНО:		
2	ГРАЂЕВИНСКА СТОЛАРИЈА						
2.1	Набавка и постављање појединачног кровног прозора, "Велух или одговарајуће" тип ГЛЈЛ, димензија 66x118cm, са алуминијумском опшивком за таласасте покриваче ознаке ЕДW 2000 и термо и хидроизолациони сет ознаке БДХ. Прозор је израђен од нордијске боровине, заштићен са два слоја лака и застакљен нискоенергетским сигурносним стаклом, пуњеним криптоном. Унутрашње стакло је флотирано а спољно од каљеног стакла. На врху прозора је вентилациони отвор са преклопом и уграђеним филтером за заштиту од прашине и инсекта. Крило се обрће око средње хоризонталне осе са ручицом на врху крила. Прозор поставити по упутству произвођача.	ком	53				

2.2	Набавка и постављање комарника за "Велух" или одговарајуће прозор, димензија 66/118цм.	ком	53				
2.3	Набавка и постављање сиеста ролетне ДКЛ за "Велух" или одговарајуће прозор, димензија 66/118цм.	ком	53				
3	РАЗНИ РАДОВИ	УКУПНО:					
3.1	Обрада шпалета, оштећених ивица плафона одгипскартонских плоча и плоча иверице, око промењених кровних прозора. Обрачун по комаду уграђених прозора. - кровни прозор једнокрилни дим. 66/118цм	ком	53				
		УКУПНО:					
		УКУПНО СВЕ ПОЗИЦИЈЕ					
	РЕКАПИТУЛАЦИЈА ПРЕДМЕРА И ПРЕДРАЧУНА ПРОЈЕКТА АРХИТЕКТУРЕ ИДП 16-04						
4.	ФАСАДА						
4.1	1.Постављање фасадне скеле са оградом и застором (монтажа и демонтажа); Скеле морају бити грађене и постављене према плановима који садрже: димензије скеле и свих њених саставних елемената, средства за међусобно спајање саставних елемената, начин причвршћивања скеле за објект односно тло, највеће допуштено оптерећење, врсте материјала и њихов квалитет, статички прорачун носивих елемената као и упутство за монтажу и демонтажу скеле. Монтажа: За везивање појединих елемената скеле могу се употребљавати само типска	м ²	1450				

	<p>средства или средства предвиђена стандардима (вијци, кланфе, спојнице и друго). Везивањем појединих елемената скеле у конструктивну целину се не сме умањивати њихова предвиђена носивост.</p> <p>Удаљеност пода скеле од зида објекта не сме бити већа од 20 цм. Чиста ширина пода скеле не сме бити мања од 80 цм.</p> <p>Демонтажа скеле мора да се врши постепено – анкери и укрућења морају да буду демонтирани постепено, а истим темпом како напредује демонтажа скеле и на начин који гарантује стабилност структуре – елементи скеле морају да буду спуштани коришћењем одговарајућих средстава, а никако бацани са висине.</p>						
4.2	<p>2.Пажљиво обијање малтера са фасаде и малтерисање обијених површина; Са оштећених места фасаде пажљиво обити малтер одговарајућим алатом. Обијене површине очистити и припремити за малтерисање.</p> <p>Малтерисање фасаде продужним малтером у два слоја (укупно 3цм). Површине фасаде очистити, по потреби опрати водом и испрскати цементним млеком.</p> <p>Продужни малтер справити са просејаним шљунком, „јединицом“, нанети први слој малтера и нарезати га. Други слој справити са ситним чистим песком, без примеса муља и органских материја и нанети преко првог слоја. Пердашити уз квашење и глачање малим пердашкама. Омалтерисане површине морају бити равне, без прелома и таласа, а ивице оштре и праве. Малтер квасити да не дође до брзог сушења и „прегоревања“. Обрачун по м2 малтерисане</p>	м ²	145				

	површине.						
4.3	3.Глетовање омалтерисаних површина; Након обијања и малтерисања оштећених делова фасаде, глетовањем извршити припрему површина за фарбање. Обрачун по м2.	м ²	145				
	4.Припрема преосталих површина за фарбање са поправком мањих оштећења глетовањем; Све површине очистити, мање напрслине попунити глет масом и ошмирглати. Обрачун по м2.		1305				
4.4	5. Фарбање површина у два слоја, дисперзионом бојом по избору инвеститора; Фасадна површина на коју се наноси боја мора бити очишћена и сува. Припремљену фасадну површину бојити ваљцима полудисперзионом бојом у два слоја. Боја у тону по избору инвеститора, обрачун по м2 бојене површине.	м ²	1450				
						УКУПНО	
5.	ДЕМОНТАЖА ПОСТОЈАЋЕ НАДСТРЕШНИЦЕ						
5.1	Пажљива демонтажа постојећих олука и олучних вертикала од поцинкованог лима са надстрешнице и одношење на место које значи инвеститор. Обрачун по м'.	м'	35				
5.2	2.Пажљива демонтажа кровног покривача са надстрешница и две конзолне стрехе. Цреп и евал плоче одложити на место које значи инвеститор. Неупотребив цреп и евал плоче	м ²	105				

	однети на депонију. Обрачун се врши по м ² хоризонталне пројекције кровне површине.						
5,3	3.Демонтажа дрвене кровне конструкције на стубовима.Извршити монтажу свих елемената дрвене конструкције са стубовима. Демонтиране елементе очистити (од ексера, металних вијака и осталих везних елемената) и сортирати у циљу поновне обраде или уградње по налогу инвеститора.Обрачун се врши по м ² хоризонталне пројекције кровне површине.	м ²	90				
5.4	4.Пажљива демонтажа носећих анкера и греда са фасаде објекта у делу где се конзолне стрехе сустичу са објектом. Обрачун се врши по м ² хоризонталне пројекције кровне површине.	м ²	23				
					УКУПНО		
6	Израда затворене терасе од монтажних елемената, на месту демонтиране надстрешница						
	Сечење бетонске плоче терасе ради израде темељних стопа. Сечење извршити квалитетним машинама дијамантском техником. Сечење извршити равно и без круњења. Обрачун по м'.	м'	19,2				
	2.Вађење шута и ископ земље за темељне стопе извршити на месту исеченог бетона терасе у дубини предвиђеној за постављање тампон слоја. Шут и земљу допремити до места одређеног од стране инвеститора.	м ³	2,304				

	Обрачун по м ³ ископане земље и изнетог шута.						
	3.Насипање тампон слоја од шљунка. У ископ за темеље насути и набити тампон слој од шљунка у дебљини од д=10цм. Обрачун по м ³ тампона.	м ³	2,16				
	4.Бетонирање армирано-бетонских темељних стопа армираним бетоном МБ25 у формираном ископу, у свему према статичком прорачуну, детаљима арматуре и прописима за армиранобетонске радове. Обрачун по м ³ бетона.	м ³	2,304				
	5.Набавка, израда и постављање челичне конструкције затворене терасе. Конструкцију израдити од челичних носача , стубова ХОП 100Х100Х5, греда ХОП 200Х100Х5, роњача ХОП 80Х60Х3,5, угаоника, флахова и слично, по пројекту, детаљима и упутству пројектанта. Спојеве и варове идеално израдити, очистити и обрусити. Пре уградње челик очистити од корозије и прашине, нанети импрегнацију и основну боју, а затим боју за метал по избору инвеститора. У цену улазе анкери, завртњи, подлошке, као и атестирање конструкције. Обрачун по м ² кровне површине.	м ²	96				
	6.Монтажа кровног покривача од четворослојних поликарбонатних плоча МАКРОЛОН Бауер 10мм/4, уграђених у ХЕРМИТАГЕ профиле или одговарајуће са свим пратећим материјалом. У пратећи материјал су урачунате све заптивне гуме, окапнице, опшави и сл.	м ²	96				

	Основни материјал- 96 м ² четворослојног лексана МАКРОЛОН Бауер 10мм/4; 126 м' међу-профила ХЕРМИТАГЕ 10Алу; 39 м' завршних ХЕРМИТАГЕ профила 10Алу или одговарајуће; Обрачун по м ² кровне површине.					
	7. Покривање фронталне стране (изнад хармоника врата, па до кровног покривача) поликарбонатним плочама МАКРОЛОН Бауер 10мм/4 или одговарајуће, са завршним профилима и заптивним гумама. Обрачун по м ² покривне површине.	м ²	14			
	8. Набавка и израда хоризонталних олука од поцинкованог лима са уградњом Р.Ш.33цм Обрачун по м' олука.	м ²	10			
	9. набавка и израда олучне вертикале од поцинкованог лима са уградњом Р.Ш.33цм Обрачун по м' вертикале.	м ²	2,5			
	10. Извести затварање бочног дела крова у троугаоном облику поликарбонатним плочама МАКРОЛОН Бауер или одговарајуће 10мм/4, са завршним профилима и заптивним гумама, а све то у делу где за то постоји потреба због разлике у висинама кровних равни главног објекта. Напомена: Тераса је са три стране ограничена главним објектом и њен простор на три различите висине дефинишу три кровне равни.	м ²	5			
	11. Поплочавање пода керамичким плочицама отпорним на хабање и клизање. Плочице прве класе лепити лепком у слогу по избору инвеститора. Подлогу предходно припремити и полагање извести равно.	м ²	100			

	Постављене плочице фуговати и под очистити након фуговања. Све комплет обрачун по м ² .						
	12. Демонтажа радијатора. Пре сечења разводних цеви које долазе до радијатора избацити воду из система и затворити систем за грејање. Извршити потребно преспајање. Обрачун по комаду демонтираног радијатора.	КОМ	1				
	13. Пажљива демонтажа пвц прозора, заједно са штоком. Прозор склопити и одложити на место одређено од стране инвеститора. Пазљиво порушити парапет и проширити отвор у зиду на димензију 110x330 цм.	КОМ	1				
	14. Монтажа пвц хармоника врата са пет крила 440x220. Монтажу извршити преко одговарајућих челичних окова. Сва крила клизе на једну страну. Главно крило је радно са кваком и цилиндром за закључавање. Стакло 4+15+4 пуњено аргоном. Профили у белој боји. Обрачун је по комаду.	КОМ	2				
	15. Монтажа пвц улазних врата 110x330 са парапетом и надсветлом од два поља (X=120+110 надсветло са два поља), једно поље је са кип аутоматом за вентилацију. Стакло 4+15+4 пуњено аргоном. Монтажа преко одговарајућих челичних окова. Профили у белој боји. Обрачун је по комаду.	КОМ	1				
	16. Монтажа фиксних пвц портала 45x220 са стаклом 4+15+4 пуњено аргоном. Монтажа преко одговарајућих челичних окова. Профили у белој боји.	КОМ	2				

		УКУПНО					
7.	Реконструкција санитарног чвора ГРАЂЕВИНСКИ РАДОВИ						
	РАДОВИ НА ДЕМОНТАЖИ						
	Демонтажа подних керамичких плочица. Плочице у првој фази скидати машински, помоћу хилтија, по могућству заједно са лепком. При скидању плочица пазити на постојећу цементну кошуљицу. У другој фази ручно или помоћу брусилице скинути све остатке лепка за керамику. Подлога треба да је равна и чиста.	м2	30				
	Демонтажа зидних керамичких плочица. Плочице у првој фази скидати машински, помоћу хилтија, по могућству заједно са лепком. При скидању плочица пазити на постојећу малтерисану површину. У другој фази ручно или помоћу брусилице скинути све остатке лепка за керамику. Подлога треба да је равна и чиста.	м2	100				
	Рушење зидова од опеке д=12 - 25цм. Предвиђене зидове рушити почевши пробијањем отвора у горњој трећини зида. Рупу затим ширити до плафона, а затим до пода, тј до једне опеке испод површине пода. На местима где је предвиђено рушење само дела зида, обратити посебну пажњу да се не дестабилизује део зида који је предвиђен да остане.	м2	6				

	Разбијање постојеће цементне кошуљице у делу где су предвиђени будући тушеви. Ово се ради како би се обезбедио непрекоран пад ка сливничкој решетки и како би се урадила нова хидроизолација на овим местима. Пре рушења делове који се руше одсећи од остатка цементне кошуљице који се не руши.	м3	10				
	wц шоља са водокотлићем	ком	5				
	лавабо	ком	4				
	туш када	ком	2				
	када	ком	2				
	бојлер	ком	2				
	радијатор	ком	2				
	славине	ком	8				
	водоводне цеви, канализационе цеви	паушал	1				
	Редован утовар дневног шута у приколицу Извођача и дневно одношење шута на депонију.	паушал	1				

	ЗИДАРСКИ РАДОВИ						
	Зидање зидова пуном опеком д=25цм. Зида се у цементном малтеру. Веза са постојећим зидовима се остварује анкерима од нерђајуће жице у сваком трећем реду опеке.	м2	2,6				
	Поправка квентова зидова након рушења предвиђених делова. Поправка се ради конадима опеке, рабиц плетивом и малтерисањем у више слојева према потреби. Дебљина малтера једног слоја не сме бити преко 3цм	м2	1,56				
	Зидање зидова Утонг блоком д=12цм. Зидови се зидају Утонг лепком или алтернативно лепком за плочице. Веза са постојећим зидовима се остварује анкерима од нерђајуће жице у сваком реду блока.	м2	17,0				
	Малтерисање унутрашњих зидова од опеке продужним цементним малтером. Малтеришу се дозидане површине и квентови након рушења. Постојећи малтер на спојевима добро очукати и скинути површине које се одвајају. По потреби уградити ребиц плетиво.	м2	12,00				
	Поправка обијених малтерисаних површина након скидања плочица. Узима се пуна цена малтерисања продужним цементним малтером за 30% површине обијених зидова.	м2	30,00				
	Израда цементне кошуљице са падом ка сливнику у туш кабинама	м2	10,00				

	Поправка делова цементне кошуљице оштећене приликом скидања подних плочица. Узима се пуна цена израде цементне кошуљице за 30% површине пода.	м2	15,00					
	Разне зидарске поправке након уградње опреме и инсталација	м2	3%					
	ХИДРОИЗОЛАТЕРСКИ РАДОВИ							
	Постављање хидроизолације у поду код нових тушева. Хидроизолација се поставља у свему према упутствима произвођача и обавезно се подиже на зидове мин 20цм	м2	15,00					
	УКУПНО ГРАЂЕВИНСКИ РАДОВИ							
8	ЗАНАТСКИ РАДОВИ							
	ГИПСАРСКИ РАДОВИ							
	Набавка материјала, транспорт, кројење и монтажа преградног гипскартон зида. Након мерења и обележавања будуће позиције зида поставља се потконструкција од алуминијумских профила. Профили се бушењем причвршћују за постојеће подове,	м2	6,00					

	зидове и плафон. Након тога се постављају водоотпрне гипскартон плоче. Спојеве између плоча бандажирати и изглетовати у две руке.						
	УКУПНО:						
9	СТОЛАРСКИ РАДОВИ						
	Набавка, транспорт и уградња преграда од ПВЦ панела. Преграде се формирају од носеће конструкције од ПВЦ профила и ПВЦ испуне. Конструкција се причвршћује за постојећи под, зид и плафон.	м2	24,00				
	Набавка, транспорт и уградња једнокрилних врата од ПВЦ профила и панела са свим потребним оковима и бравама						
	светла ширина 80цм	ком	3				
	светла ширина 90цм	ком	12				
	светла ширина 100цм	ком	2				
	УКУПНО:						
10	КЕРАМИЧАРСКИ РАДОВИ						
	Набавка, транспорт и уградња подних керамичких плочица отпорних на клизање и хабање. Бирати подне плочице великог						

	формата, И класе, како би се смањило број и дебљина фуга. Плочице постављати са фугама 1 до 3мм (према препоруци произвођача). Плочице бирати у светлим тоновима, а фуге изводити у за нијансу тамнијем тону. У цену урачунати све потребне угаоне и завршне лајсне.							
	3.63+4.87+6.10+23.75+24.58	м2	63,00					
	Набавка, транспорт и уградња зидних керамичких плочица. Бирати подне плочице великог формата, И класе, како би се смањило број и дебљина фуга. Плочице постављати са фугама 1 до 3мм (према препоруци произвођача). Плочице бирати у тамнијем тону од подних, а фуге изводити у истој нијанси као подне.	м2	140,00					
	20.05*2+20.20*2+7.86*2+8.84*2+10.86*2							
	УКУПНО:							
11	МОЛЕРСКИ РАДОВИ							
	Набавка материјала, транспорт и бојење плафона посном белом бојом, претходно изврсити поправке где је потребно И изглетовати у две руке	м2	70,00					
	УКУПНО:							

12	РАДОВИ НА ВОДОВОДУ И КАНАЛИЗАЦИЈИ						
	Набавка материјала, транспорт и уградња нових водоводних и канализационих цеви	паушал	1,0				
	Набавка материјала, транспорт и монтажа санитарних уређаја и опреме						
	вц шоља са водокотлићем	ком	8				
	Препоручују се конзолне вц шоље ради лакшег одржавања хигијене						
	лавабо	ком	8				
	лавабо конзолни, без ноге						
	подни туш сливници	ком	6				
	Правоугаони туш сливници минималне дужине л=60цм са системом против враћања непријатних мириса						
	бојлер	ком	2				
	У случају дотрајалости постојећих бојлера уграђују се нови, са инох казаном и гаранцијом од минимум 10 година						
	радијатор	ком	2				

	Нова грејна тела бирати у складу са површином тј кубатуром простора. Грејна трела би требала да буду Панелног типа, што равније површине ради лакшег одржавања.							
	славине за лавабо	ком	8					
	Препоручују се сензорске славине због хигијене и уштеде у потрошњи воде							
	славине за тушеве	ком	6					
	Славине са уградном фиксном инсталацијом туша							
	огледала, држачи за сапун, пешкире, wц папир и четке за чишћење	комплет	6					
	Додатна опрема мора бити квалитетна од реномираних произвођача							
	УКУПНО:							
13	РАДОВИ НА ЕЛЕКТРОИНСАЛАЦИЈАМА							
	Набавка материјала, транспорт и уградња електричних инсталација, утичница, прекидача и светлећих тела укључујући и сав ситни потрошни материјал. Прилагање атеста за уграђене делове и провера инсталација пре пуштања у рад							

	Шуко пикључница са поклопцем	КОМ	6					
	Обични прекидач 16 А	КОМ	2					
	Обични прекидач	КОМ	5					
	Надградни лед панел 6W	КОМ	12					
	Надградни лед панел 12W	КОМ	5					
	Надградни лед панел 24W	КОМ	4					
	ППУ кабел 3x1,5	М	120					
	ППУ кабел 3x2,5	М	50					
	Метално цево Ø11	М	150					
	УКУПНО:							
14	РАДОВИ НА ИНСТАЛАЦИЈАМА ГРЕЈАЊА							
	Набавка материјала, транспорт и уградња нових цеви и грејних тела са свим потребним вентилима и ситним потрошним материјалом.							

	Провера инсталација пре пуштања у рад							
	РАД панел 900x400	КОМ	3					
	РАД панел 600x1000	КОМ	3					
	Носач сет	КОМ	6					
	Радни вентил лух	КОМ	6					
	Радни навијак лух	КОМ	6					
	Монтажа радијатора	КОМ	6					
	Монтажа цеви 54м и прибора	паушал						
	УКУПНО:							
15	РЕКОНСТРУКЦИЈА ПЕШАЧКОГ ПЛАТОА							
	1.Сечење бетона, на месту тротоара који се задржава и интерног колског прилаза (део који је предвиђен за постављање каналица). Обрачун по м'.	м'	20					

	Разбијање постојећег бетона и изношење на депонију. Обрачун по м².	м²	352				
	3. Ископ земље (утовар и транспорт на место одређено инвеститором) за тампон слој д=30цм (за интерну колску површину). Обрачун по м ³ .	м³	82,5				
	4. Ископ земље (утовар и транспорт на место одређено инвеститором) за тампон слој д=15цм (за пешачку површину). Обрачун по м ³ .	м³	11,55				
	5. Израда тампон слоја од шљунка д=20цм. (за интерну колску површину). Тампон се набија по слојевима од 10цм вибро жабом. Обрачун по м ³ .	м³	55,00				
	6. Израда тампон слоја од дробљеног агрегата 0/31,5 д=10цм (за интерну колску површину). Тампон набијати вибро плочом. Обрачун по м ³ .	м³	27,50				
	7. Шаловање, армирање са Q-188 и бетонирање, МБ 25, д=15цм. (за интерну колску површину). Обрачун по м ³ .	м³	41,25				
	8. Израда тампон слоја од шљунка д=10цм. (за пешачки плато). Обрачун по м ³ .	м³	7,7				
	9. Шаловање, армирање са Q-131 и бетонирање, МБ 25, д=10цм. (за пешачку површину). Обрачун по м ³ .	м³	7,7				
	6. Постављање бетонских каналаца 0,8х0,25х0,35 (вхшхд), каналице су убетониране у бетин МБ20, испод је тампон слој шљунка. Обрачун по м ¹ .	м¹	20				
УКУПНО:							

16	Реконструкција површине јавне намене						
	Исколчавање и обележавање терена	м ²	92				
	2. Ископ хумуса са утоваром и транспортом земље на место одређено инвеститором д=45цм. Обрачун по м ³ .	м ³ .	41,00				
	3. Израда тампон слоја од шљунка д=20цм. Тампон се набија по слојевима од 10цм вибро жабом. Обрачун по м ³ .	м ³ .	18,20				
	4. Израда тампон слоја од дробљеног агрегата 0/31,5 д=10цм .Тампон набијати вибро плочом.Обрачун по м ³ .	м ³ .	9,10				
	5. Постављање ивичњака 0,18x0,12x0,5м (вхшхд) са обореном ивицом, убетонираних у бетон МБ20, испод је тампон слој шљунка.Обрачун по м'.	м'	18				
УКУПНО:							
17	РЕКАПИТУЛАЦИЈА ПРЕДМЕРА И ПРЕДРАЧУНА ПРОЈЕКТА ИНСТАЛАЦИЈА СОЛАРНЕ ПРИПРЕМЕ ПТВ ЗА КУХИЊУ ИДП 22/15						
	Испорука, монтажа, повезивање са електрогрејачем бојлера ПТВ, снаге 6 kW, електро ормара следећих техничких карактеристика : - Напајање ормара са постојеће трофазне утичнице у просторији,	кпл	1				

<ul style="list-style-type: none"> - Ормар садржи сву потребну опрему за напајање електро грејача напоном 3 ~ 380 В; - У ормар је уграђена аутоматика АУТЕР АМР 201 С за регулацију температуре догревања ПТВ у бојлеру; - Информацију о температури даје налагајући сензор температуре; - Ограничење температуре обезбеђује сензор температуре ВР10; - Са ормара се врши напајање соларне аутоматике “Ваиллант” ауру МАТИЦ ВРС 560/2 или одговарајуће. <p>У цену урачунат сав потребан ситан монтажни материјал.</p>						
<p>Испорука, монтажа, повезивање са програмирањем соларне аутоматике "Ваиллант" ауру МАТИЦ ВРС 560/2 или други произвођач истих техничких карактеристика и могућности а то су:</p> <ul style="list-style-type: none"> - Регулација за соларну припрему потрошне топле воде са функцијом додатног загревања; - Регулатор усклађује температуру резервоара са соларним колекторима на основу температурне разлике; - Управља пумпом соларног система, поседује и функцију додатног загревања потрошне топле воде; - Регулација за соларну припрему потрошне топле воде са функцијом додатног загревања; - Контролише до два колекторска поља или једно колекторско поље и уређај за догревање, уз опцију за други резервоар или базен; 						

<ul style="list-style-type: none"> - Контролише до два колекторска поља или једно колекторско поље и уређај за догревање, уз опцију за други резервоар или базен; - Могућност мерења соларне добити; - Могућност укључивања функција "Годишњи одмор" - одржавање снижене температуре у одређеном временском периоду; - Заштита од смрзавања. Могућност програмирања до три временска периода; - За сваки дан за припрему ТПВ као и за циркулациону пумпу. 						
Опрема: регулација аутомАТИЦ 560 или одговарајући;						
сензор резервоара ВР 10 - 2 ком;						
колекторски сензор ВР 11;						
спојни кабл Ц1/Ц2						
У цену урачунат сав потребан ситан монтажни материјал.	кпл	1				
Испорука и монтажа каблова за електро повезивање опреме, с утрошком кабловских канала и ситног монтажног материјала:						

	- ПП00-У 5x2.5 мм ²	м	5				
	- ПП00-У 3x1.5 мм ²	м	10				
	- ПП/Ј 2x1.5 мм ²	м	3				
	- ПП00-У 2x1.5 мм ²	м	5				
	- ЛиХЦХ 2x1.5 мм ²	м	55				
	Повезивање носеће потконструкције соларних колектора на постојећу громобранску заштиту објекта управне зграде (стационара), с уTROшКОМ ситНОМ монтажног материјала : - ФеЗн трака 25x4 мм - 20 м - Кабел жуто-зелени Цу 16 мм ² - 4 м - Укрсни комад трака-трака 50x60 мм - 2 КОМ - 3- комад ФеЗН 25x4 мм - 2 КОМ	пауш	1				
	Израда атестне документације с потребним електро мерењима, израда шеми и упутстава за руковање и одржавање, обука руковаоца соларним системом	пауш	1				

	Припремно-завршни радови чишћења градилишта, одвоза остатака материјала, транспорт радника на градилиште, монтажа и демонтажа скеле за рад на висини	пауш	1					
	УКУПНО:							
18	Испорука и монтажа соларног плоцастог колектора "Ваиллант" ауроТХЕРМ про (вертикалан) ВФК 125/3 про или другог произвођача еквивалентних техничких карактеристика са улазно излазним славинама.:	ком	12					
	димензије: 2033 x 80 x 1233 мм							
	тежина празног колектора: 38 кг							
	површина (укупна / нето): 2,51 / 2,35 м ²							
	степен апсорбције (искоришћености): 90%							
	количина флуида: 1,85 литара							
	емисија апсорбера: ε 10%							
	коэффициент корисности k_1 у W/м ² К: 2,8							

	коэффициент корисности κ_2 у W/m^2K^2 : 0,056						
	Испорука и монтажа индиректно грејани резервоар - бивалентни производ "Ваиллант" тип ВИХ С 1000 или одговарајуће или другог произвођача еквивалентних техничких карактеристика:	КОМ	1				
	садржај резервоара у (нето): 866 л						
	излазни учинак топле воде при ΔT 80/45°C у л/х: 1474						
	висина / пречник (са изолацијом): 2025/940 мм тежина празног резервоара: 246 кг						
	Испорука и уградња експанзионе посуде за соларне системе за радне притиске до 10 бар запремине $V=80$ л. Мембрана посуде отпорна и непропусна на соларну тежност. Произвођач Елби, Рефлекс, Пнеуматех или еквивалентно.	КОМ	1				
	Испорука и уградња соларне прихватне компензационе посуде капацитета 12 лит за заштиту соларног система у стагнацији	КОМ	1				

	Испорука и монтажа соларне пумпне станице заједно са сетом за пуњење и одзрачивање соларног система у комплекту са прикључним цевима и арматуром производ "Ваиллант" или одговарајуће тип 22 л/х или другог произвођача еквивалентних техничких карактеристика:	кпл	1				
	проточна пумпа Грундфос СОЛАР или одговарајуће УПС 25-80, 3-степенa;						
	две лоптасте славине са две гравитационе кочнице;						
	две КФЕ славине 1/2";						
	два термометра;						
	манометар;						
	приказ протока са лимитатором количине;						
	сигурносни вентил 6 бара						
	носач за експанзиону посуду						
	флексибилно инох цево за експанзију						

	Соларна течност за пуњење система, трпи радне температуре од -29°Ц до +200°Ц, у паковању од 20 лит	пак	5				
	Испорука и монтажа основног модула за монтажу "Ваиллант" или одговарајуће ВФК В (вертикалних) колектора на коси кров с стандардним црепом (уградња 2 вертикална колектора један поред другог, нагиб крова 22 – 75 °). Састоји се од : 1. Кровног носача Тип П, 0020055174) и додатни носач (0020059897) за стандардни цреп, веже се за греде и летвице. 2. Монтажне шине (0020059899) вежу се за кровне носаче.	ком	6				
	Испорука и монтажа основног хидраулицког спојног сета за ВФК колекторе (монтажа на коси кров)	кпл	2				
	у склопу сета (0020143701) је:						
	чеп са одзрачивачем (2 ком.)						
	чеп са жљебом за сензор ДН 16						

	прикључак за полазни / повратни вод 90°, ДН 16, Г3/4"						
	4 сигурносна осигурача						
	Испорука и монтажа продужни хидраулички сет за сваки следећи колектор ВФК	кпл	10				
	у склопу сета (0020055181) је:						
	2 хидрауличка прикључка са компезатором						
	4 сигурносна осигурача						
	Испорука и уградња монофазне циркулационе пумпе за рецикулацију топле потрошне воде производ "Грундфос" АЛФА2 25- 40Н 180 или другог произвођача еквивалентних карактеристика у комплекту са холендерским прикључцима и заптивкама	ком	1				
	Испорука и уградња експанзионе посуде за санитарну воду запремине 50 литара, за притиске до 10 бара, произвођача Рефлекс или одговарајуће.	ком	1				

	Кугластих славина Глобо Х од бронзе или одговарајуће димензија:						
	ДН32, Р1 1/4"	КОМ	2				
	ДН25, Р1"	КОМ	5				
	ДН20, Р3/4"	КОМ	3				
	ДН15, Р1/2"	КОМ	8				
	Неповратни МС вентил димензија:						
	ДН25, Р1"	КОМ	1				
	ДН20, Р3/4"	КОМ	1				
	Сигурносни вентил за топлу воду ДН20 Р1/2", P ₀ =6бар	КОМ	2				

	Коси хватач нечистоћа						
	ДН25, Р1"	КОМ	1				
	ДН20, Р1"	КОМ	1				
	Манометар Ø80мм опсега 0-10 бар	КОМ	1				
	Биметални термометар равни						
	опсега 0-130 °Ц (инсталација санитарне воде)	КОМ	1				
	опсега 0-200 °Ц (соларна инсталација)	КОМ	1				
	Испорука и уградња аутоматског одстрањивача ваздуха из соларне инсталације димензије Р3/4" радни притисак до 10 бар,	КОМ	2				

	радне температуре до +160°Ц						
	Испорука и уградња аутоматског одстрањивача ваздуха из топловодне инсталације димензије Р3/4" радни притисак до 6 бар, радне температуре до +90°Ц	КОМ	2				
	Испорука и уградња баланс вентила за регулисање количине топле воде у повратни рецикулациони вод, димензије ДН15, Р1/2"	КОМ	4				
	Испорука и уградња тврдих бакарних цеви у шипкама по стандарду СРПС ЕН 1057 димензија:						
	Ø28 x1,5 мм	М	80				
	Материјал за тврдо лемљење, цевне обујмице, Цу и челични фитинзи (ФФ колена, спојнице, полухолендере и остали неспецифициран материјал) - узети 60% од ставки бакарних цеви (0,6 x (ставка 20))		0,6				

	Набавка и монтажа поцинковане челичне шавне цеви мера и димензија по СРПС ЕН10220 од 2011, пресвучене галванским слојем по СРПС ЕН 10240 од 2011						
	Ø42,4 x4,05 мм	м	24				
	Ø33,7 x4,05 мм	м	12				
	Ø26,9 x3,25 мм	м	30				
	Ø21,3 x3,25 мм	м	12				
	Помоћни материјал за спајање и ношење поцинкованих цеви (поцинк. колена, муфови, холендери, нипле, редукција, цевне обујмице, заптивни и остали неспецифициран материјал узети 60% од ставке поцинкованих цеви, (0,6 x (ставка 22))).			0,6			
	Испорука и уградња високоотпорне цевне термоизолације са заштитном фолијом, Армафлекс типа ХТ-С за спољну уградњу у облози од полиетилена са оригиналним лепком						

	Армафлех ХТ 625 и ХТ-С белом траком 50мм за спојеве за високе температуре димензија:						
	ХТ-С Ø30 x 28мм	м	18				
	Испорука и уградња високоотпорне цевне термо изолације, Армафлех типа ХТ или одговарајуће за унутрашњу уградњу са оригинал лепком тип ХТ 625 а следећих димензија:						
	ХТ Ø13 x 28мм	м	60				
	Испорука и уградња цевне термо изолације за поцинковане цеви, Армафлех типа ХГ или одговарајуће за унутрашњу уградњу са одговарајућим оригинал лепком а следећих димензија:						
	ХГ Ø42 x 19мм	м	24				
	ХГ Ø35 x 19мм	м	6				
	ХГ Ø28 x 19мм	м	30				

	Хидраулична проба соларне инсталације на чврстоћу и непропусност ваздухом на притиску од 6,6 бара у трајању од мин. 3х. При испитивању блокирати експанзионе посуде и сигурносни вентил.	пауш	1				
	Пуњење инсталације соларном течношћу, пуштање у рад и регулација соларне инсталације са мерењем постигнутих параметара.	пауш	1				
	Израда атестне документације, израда шеми и упутстава за руковање и одржавање, обука руковаоца соларним системом	пауш	1				
	Припремно-завршни радови чишћења градилишта, одвоза остатака материјала, транспорт радника на градилиште, монтажа и демонтажа скеле за рад на висини	пауш	1				
	Испорука и монтажа преносног ПП апарата типа ЦО ₂ – 5 кг.	ком	1				
						УКУПНО:	

19	РЕКАПИТУЛАЦИЈА ПРЕДМЕРА И ПРЕДРАЧУНА ПРОЈЕКТА САНАЦИЈЕ УНУТРАШЊЕ РАСВЕТЕ ИДП-04-12/16						
1.	Демонтажа постојећих светиљки и транспорт на место које одреди наручилац.	КОМ	260,00				
2.	Постављање нових светиљки	КОМ	333,00				
3	Ситан материјал неопходан при монтажи	КОМ	333,00				
4	Набавка и испорука светиљке: Светиљка је типа СМ120В ЛЕД27С/840 ПСУ W20Л120 или одговарајуће. Обавезно доставити сертификат за тражене карактеристике, издат од стране овлашћене лабораторије. Уз понуду доставити узорак понуђене светиљке!	КОМ	8				
	Навести тип понудјене светиљке						
5	Набавка и испорука светиљке: Светиљка је типа СМ120В ЛЕД37С/840 ПСУ W20Л120 или одговарајуће. Обавезно доставити сертификат за тражене карактеристике, издат од стране овлашћене лабораторије. Уз понуду доставити узорак понуђене светиљке!	КОМ	175				

	Навести тип понудјене светиљке						
6	Набавка и испорука светиљке: Светиљка је типа СМ120В ЛЕД27С/840 ПСУ W60Л60 или одговарајуће или бољих карактеристика.. Обавезно доставити сертификат за тражене карактеристике, издат од стране овлашћене лабораторије. Уз понуду доставити узорак понуђене светиљке!	КОМ	26				
	Навести тип понудјене светиљке						
7	Набавка и испорука светиљке: Светиљка је типа СМ120В ЛЕД37С/840 ПСУ W60Л60 или одговарајуће. Обавезно доставити сертификат за тражене карактеристике, издат од стране овлашћене лабораторије. Уз понуду доставити узорак понуђене светиљке!	КОМ	14				
	Навести тип понудјене светиљке						
8	Набавка и испорука светиљке: Сијалица је типа А60 Е27 ЦW 230W НД или одговарајуће. Обавезно доставити сертификат за тражене карактеристике, издат од стране	КОМ	6,00				

	овлашћене лабораторије. Уз понуду доставити узорак понуђене светиљке!						
	Навести тип понудјене сијалице						
9	Набавка и испорука светиљке: ПАНИК СВЕТИЉКА ЛЕД, ББ Линк бр.05.0253 2 нивоа осветљаја, 4 х аутономије Уз понуду доставити узорак понуђене светиљке!	ком	25,00				
	Навести тип понудјене сијалице						
						УКУПНО:	

**НАПОМЕНА: ЗА СВЕ ПОЗИЦИЈЕ ИЗ ПРЕДМЕРА ВАЖИ КЛАУЗУЛА «-ИЛИ ОДГОВАРАЈУЋЕ»
ЗБИРНА РЕКАПИТУЛАЦИЈА РАДОВА ПО ВРСТАМА РАДОВА:**

ПРОЈЕКАТ АРХИТЕКТУРЕ ИДП 30-12/15

ПРОЈЕКАТ АРХИТЕКТУРЕ ИДП 16-04

ПРОЈЕКАТ ИНСТАЛАЦИЈА СОЛАРНЕ ПРИПРЕМЕ ПТВ ЗА КУХИЊУ ИДП 22/15

ПРОЈЕКАТ САНАЦИЈЕ УНУТРАШЊЕ РАСВЕТЕ ИДП-04-12/16

УКУПНА ВРЕДНОСТ ПОНУДЕ БЕЗ ПДВ-а: _____

ОБРАЧУНАТ ПДВ: _____

УКУПНА ВРЕДНОСТ ПОНУДЕ СА ПДВ-ом: _____

НАПОМЕНА:

Изјављујем да сам понуду сачинио у сладу са техничким условима и техничком документацијом који су саставни део ове конкурсне документације.

Упутство за попуњавање обрасца структуре цене:

Понуђач треба да попуни образац структуре цене на следећи начин:

- 1) у колони 4. уписати колико износи јединична цена без ПДВ-а, за сваки тражени предмет јавне набавке;
- 2) у колони 5. уписати колико износи јединична цена са ПДВ-ом, за сваки тражени предмет јавне набавке;
- 3) у колони 6. уписати укупна цена без ПДВ-а за сваки тражени предмет јавне набавке и то тако што ће помножити јединичну цену без ПДВ-а (наведену у колони 4.) са траженим количинама (које су наведене у колони 3.); На крају уписати укупну цену предмета набавке без ПДВ-а.
- 4) у колони 7. уписати колико износи укупна цена са ПДВ-ом за сваки тражени предмет јавне набавке и то тако што ће помножити јединичну цену са ПДВ-ом (наведену у колони 5.) са траженим количинама (које су наведене у колони 3.); На крају уписати укупну цену предмета набавке са ПДВ-ом.

Датум:

М.П.

Потпис понуђача

XIII. ОБРАЗАЦ ИЗЈАВЕ О ТЕХНИЧКОЈ ОПРЕМЉЕНОСТИ

У вези са чланом 76. став 2. Закона , _____ , изјављујем да
назив понуђача
располажем опремом за извођење предметних радова , чија је врста, количина , година
производње , облик поседовања и садашња вредност, наведена у следећој табели:

Редни број	Врста и тип	Количина	Година производње	Облик поседовања (својина, закуп, лизинг)	Напомен
1.					
2.					
3.					
4.					
5.					
6.					
7.					
8.					
9.					
10.					

Датум:

М.П.

Потпис овлашћеног лица

XIV. ОБРАЗАЦ РЕФЕРЕНТНЕ ЛИСТЕ

У вези са чланом 76. став 2. Закона , _____, изјављујем да _____, *назив понуђача* сам у претходном периоду од _____ година, реализовао или учествовао у реализацији уговора, чија листа је наведена у следећој табели:

Редни бр.	Назив уговора (навести назив објекта, врсту радова, површина и намена објекта)	Година завршетка реализације уговора	Наручилац	Вредност (динара без ПДВ-а)

Збир вредности реализованих уговора: _____ динара без ПДВ-а.

Напомена: Уз ову листу потребно је приложити уговоре, окончане ситуације и потврде чији је образац садржан у делу XV. Потврда о реализацији раније закључених уговора.

Датум:

М.П.

Потпис овлашћеног лица

XV. ПОТВРДА О РЕАЛИЗАЦИЈИ РАНИЈЕ ЗАКЉУЧЕНИХ УГОВОРА

Назив наручиоца изведених радова:
Седиште наручиоца:
Матични број:
ПИБ:

На основу члана 76.став 2. Закона о јавним набавкама наручилац издаје:

ПОТВРДУ

Да је понуђач _____
(назив,седиште извођача радова/понуђача)

за потребе наручиоца _____,
квалитетно и у уговореном року извршио следеће радове:

1. _____

2) _____

_____, (навести врсту радова), у
вредности од _____ динара без ПДВ-а,
(словима: _____ динара без ПДВ-а), а на
основу уговора број _____ од ____ . ____ . ____ . године.

Датум почетка радова: _____

Датум завршетка радова: _____

Навести у ком облику је изводио радове: _____ извођач, подизвођач, члан групе
Ова потврда се издаје ради учешћа у поступку јавне набавке и за друге сврхе се не може
употребити.

Контакт лице наручиоца: _____, телефон: _____.

Датум:

М.П.

Потпис овлашћеног лица наручиоца
изведених радова

Напомена: Свака злоупотреба и нетачни подаци у овој потврди могу произвести материјалну и кривичну одговорност. Ова потврда се са Обрасцем референтне листе подноси уз понуду.

Понуђач _____, даје

**ИЗЈАВУ
О ДОСТАВЉАЊУ ПОЛИСЕ ОСИГУРАЊА**

Изјављујем, да се понуђач _____, обавезује да ће, уколико у поступку јавне набавке радова на реконструкцији Герантолошког центра у Бечеју буде изабран као најповољнији и уколико понуђач приступи закључењу уговора о извођењу радова, одмах по закључењу уговора, а најкасније у року од 5 (пет) дана од дана закључења уговора, Наручиоцу доставити, оригинал или оверену копију полисе осигурања за извођење радова који су предмет јавне набавке и полису осигурања од одговорности за штету причињену трећим лицима и стварима трећих лица, са важношћу за цео период извођења радова тј. до предаје истих наручиоцу и потписивања записника о примопредаји радова.

Датум:

М.П.

Понуђач

Напомена: Уколико понуду подноси група понуђача, Изјаву потписује овлашћени представник групе понуђача.

XVII. ОБРАЗАЦ ИЗЈАВЕ О ОБИЛАСКУ ЛОКАЦИЈЕ ЗА ИЗВОЂЕЊЕ РАДОВА И ИЗВРШЕНОМ УВИДУ У ПРОЈЕКТНУ ДОКУМЕНТАЦИЈУ

Понуђач _____, даје следећу

**ИЗЈАВУ
О ОБИЛАСКУ ЛОКАЦИЈЕ ЗА ИЗВОЂЕЊЕ РАДОВА И ИЗВРШЕНОМ УВИДУ У
ПРОЈЕКТНУ ДОКУМЕНТАЦИЈУ**

Понуђач _____, са седиштем у _____, по пријави коју је поднео Наручиоцу и обавештењу Наручиоца, дана _____. године, обишао је локацију где ће се изводити радови који су предмет јавне набавке, детаљно је прегледао локацију и извршио увид у пројектно техничку документацију и добио све неопходне информације потребне за припрему понуде. Такође изјављујемо да смо упознати са свим условима градње и да они, сада видљиви, не могу бити основ за било какве накнадне промене у цени ни обиму радова.

Датум:

М.П.

Потпис

За Наручиоца: _____ М.П.
(п о т п и с)

Напомена: Обилазак локације је додатни услов који морају да испуне понуђачи како би понуда била прихватљива. Образац потписује овлашћени представник понуђача односно овлашћени члан групе понуђача и представник Наручиоца.